

1.5–30.0 mg/L C Gamme Basse

TNTplus®—Méthode 10267

**Domaines d'application:** Pour les eaux de rejet, les eaux potables, les eaux de surface et les eaux de pocéde.



## Préparation du test

### Stockage du réactif

Température de stockage: 2–8 °C (35–46 °F)

Conserver la boîte de réactif l'ouverture vers le haut!

### pH/Température

Le pH de l'échantillon d'eau doit être entre 3–10.

La température de l'échantillon d'eau et de réactifs doit être entre 15–25 °C (59–77 °F).

### Avant de commencer

Ne laissez jamais les cuves indicatrices bleues ouvertes, car le CO<sub>2</sub> dans l'air peut entraîner des résultats à forte erreur systématique.

**Expulsion du CIT :** L'agitateur TOC-X5 doit être utilisé.

Veillez au réglage correct de la température à **100 °C (212 °F)**. A températures plus élevées, les cuves peuvent se neutraliser.

Il est particulièrement important que la manipulation des cuves combinées après réaction se fasse **avec précaution**. La pression s'accumule dans la cuve pendant la digestion, en cas de forte sollicitation mécanique, telle qu'un coup ou une chute, les cuves peuvent éclater.

Mettre la combinaison de cuves complète dans le blister. Ne pas séparer les cuves combinées l'une de l'autre.

**Si l'échantillon contient des particules en suspension, le fabricant recommande de le diluer avant analyse.**

Consultez les informations de sécurité et prenez connaissance de la date d'expiration sur l'emballage.

Consultez les fiches de données de sécurité (MSDS/SDS) pour connaître les produits chimiques utilisés. Utilisez l'équipement de protection individuelle recommandé.

Mettez au rebut les solutions soumises à réaction conformément aux réglementations locales, d'Etat et fédérales. Reportez-vous aux fiches de données de sécurité pour obtenir des informations sur la mise au rebut des réactifs inutilisés. Adressez-vous au personnel chargé des questions de sécurité, de santé et d'environnement de votre site et/ou aux organismes de réglementation locaux pour de plus amples informations sur la mise au rebut.

## Procédure

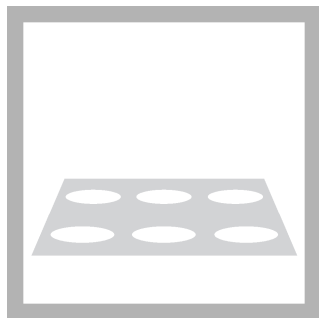

1. Préchauffer le réacteur à **100 °C (212 °F)**.

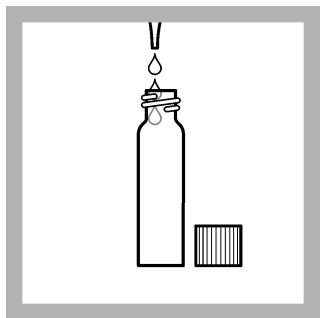

2. Pipetter **2.0 mL d'échantillon** dans la cuve de digestion.

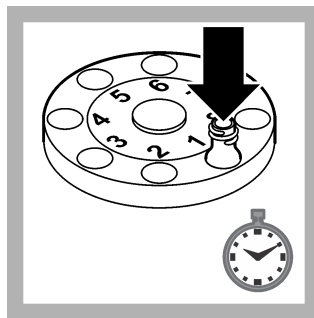

3. Insérez la cuve de digestion **ouverte** dans l'agitateur TOC-X5, en appuyant pour l'enfoncer **le plus** possible. Placez le couvercle du ventilateur sur la cuve. Mise sous tension de l'instrument. Après **5 minutes**, un signal sonore est émis.

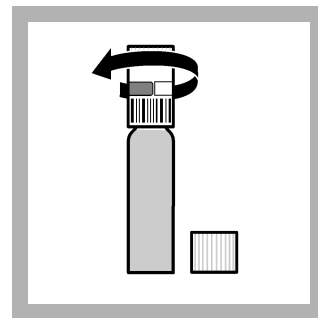

4. Lorsque la préparation d'échantillon est terminée, ouvrez la cuve indicatrice **bleue** et vissez **immédiatement** à fond le double bouchon à membrane. L'étiquette du code à barres doit être dirigée **vers la cuve indicatrice**).

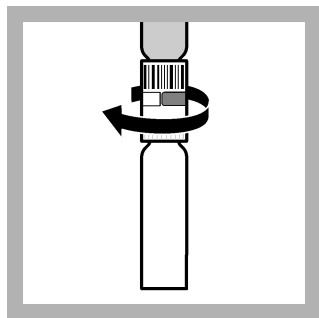

5. Fermez **immédiatement à fond** la cuve de digestion avec la cuve indicatrice préparée. Maintenir les cuves combinées à la verticale. **Ne pas les mélanger!**

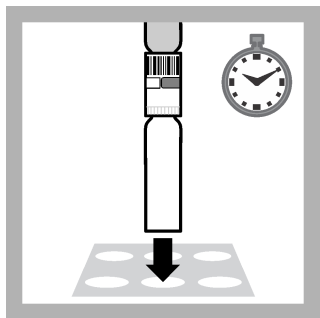

6. Chauffer dans le thermostat pendant **2 heures à 100 °C (212 °F)** (la cuve indicatrice **bleue** toujours **en haut**).

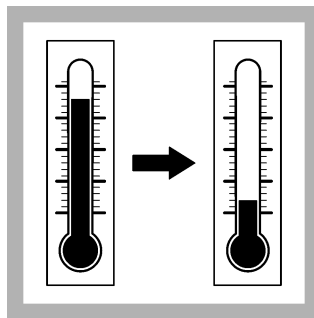

7. Laisser **refroidir** à température ambiante.

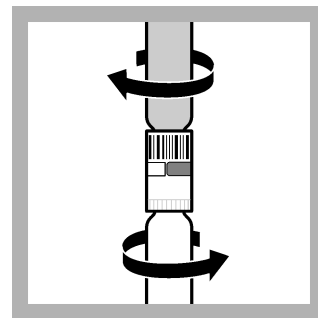

8. Serrez de nouveau la combinaison de cuves **avant** de la retourner.

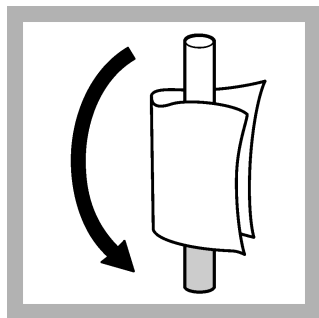

9. Retourner la combinaison de cuves, bien nettoyer l'extérieur de la cuve indicatrice et mesurer.

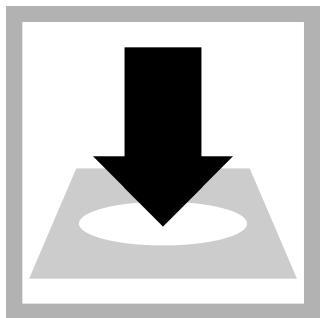

10. Insérer la cuve indicatrice dans le portecuve (la cuve indicatrice **bleue** toujours **en bas**).  
DR 1900: Accéder à méthodes LCK/TNTplus. Sélectionner le test, appuyer sur **MESURER**.

## Interférences

Les ions mentionnés dans la table ont été vérifiés séparément, ils n'interferent pas jusqu'aux concentrations indiquées. Nous n'avons cependant pas étudié l'effet cumulatif et l'influence d'ions supplémentaires.

Les résultat de mesures sont à vérifier par un contrôle de plausibilité (dilution et/ou addition). Utilisez uniquement de l'eau sans carbone pour diluer l'échantillon.

Niveau d'interférence	Substance interférente
2 000 mg/L	Ca <sup>2+</sup> , Mg <sup>2+</sup>
1 000 mg/L	Cl <sup>-</sup>
250 mg/L	CIT
200 mg/L	NH <sub>3</sub> -N

## Résumé de la méthode

Au cours d'un processus en deux phases, le carbone inorganique total (CIT) est d'abord expulsé à l'aide de l'agitateur TOC-X5, puis le carbone organique total (COT) est oxydé en dioxyde de carbone (CO<sub>2</sub>).

Le CO<sub>2</sub> passe à travers une membrane dans la cuve indicatrice, où il entraîne un changement de couleur, qui est évalué à l'aide d'un photomètre.

**TNT**  **plus**®



**FOR TECHNICAL ASSISTANCE, PRICE INFORMATION AND ORDERING:**  
In the U.S.A. – Call toll-free 800-227-4224  
Outside the U.S.A. – Contact the HACH office or distributor serving you.  
On the Worldwide Web – [www.hach.com](http://www.hach.com); E-mail – [techhelp@hach.com](mailto:techhelp@hach.com)

**HACH COMPANY**  
WORLD HEADQUARTERS  
Telephone: (970) 669-3050  
FAX: (970) 669-2932