

Prietokové jednotky LZX866, LZX867, LZX868, LZX869

Všeobecné informácie

Za žiadnych okolností výrobca nebude niest' zodpovednosť za škody spôsobené nesprávnym používaním produktu alebo nedodržaním pokynov v príručke. Výrobca si vyhradzuje právo na vykonávanie zmien v tomto návode alebo na predmetnom zariadení kedykoľvek, bez oznámenia alebo záväzku. Revidované vydania sú k dispozícii na webových stránkach výrobcu.

Bezpečnostné informácie

Výrobca nie je zodpovedný za škody spôsobené nesprávnym alebo chybným používaním tohto zariadenia vrátane, okrem iného, priamych, náhodných a následných škôd, a odmieta zodpovednosť za takéto škody v plnom rozsahu povolenom príslušným zákonom. Používateľ je výhradne zodpovedný za určenie kritického rizika pri používaní a zavedenie náležitých opatrení na ochranu procesov počas prípadnej poruchy prístroja.

Pred vybalením, nastavením alebo prevádzkou tohto zariadenia si prečítajte celý návod. Venujte pozornosť všetkým výstrahám a upozorneniam na nebezpečenstvo. Zanedbanie môže mať za následok vznik vážnych zranení obsluhy alebo poškodenie zariadenia.

Uistite sa, že ochrana poskytovaná týmto zariadením nie je narušená. Nepoužívajte ani neinštalujte toto zariadenie spôsobom iným, než sa uvádza v tomto návode.

Informácie o možnom nebezpečenstve

⚠ NEBEZPEČIE

Označuje potenciálne alebo bezprostredne nebezpečnú situáciu, ktorá, ak sa jej nezabráni, spôsobí smrť alebo vážne zranenie.

⚠ VAROVANIE

Označuje potenciálne alebo bezprostredne nebezpečnú situáciu, ktorá, ak sa jej nezabráni, by mohla spôsobiť smrť alebo vážne zranenie.

⚠ UPOZORNENIE

Označuje potenciálne ohrozenie s možným ľahkým alebo stredne ťažkým poranením.

POZNÁMKA

Označuje situáciu, ktorá, ak sa jej nezabráni, môže spôsobiť poškodenie prístroja. Informácie, ktoré vyžadujú zvýšenú pozornosť.

Výstražné štítky

Preštudujte si všetky štítky a značky, ktoré sa na prístroji nachádzajú. Pri nedodržaní pokynov na nich hrozí poranenie osôb alebo poškodenie prístroja. Symbol na prístroji je vysvetlený v príručke s bezpečnostnými pokynmi.

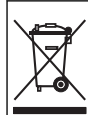

Elektrické zariadenie označené týmto symbolom sa v rámci Európy nesmie likvidovať v systémoch likvidácie domového alebo verejného odpadu. Staré zariadenie alebo zariadenie na konci životnosti vráťte výrobcovi na bezplatnú likvidáciu.

Informácie o produkte

V tomto dokumente sú uvedené kroky inštalácie prietokových jednotiek v [Tabuľka 1](#).

Tabuľka 1 Prietokové jednotky

Sonda	LZX869	LZX867	LZX866	LZX868
NT3100sc 1 mm alebo 2 mm	X	—	—	—
NT3200sc 1 mm alebo 2 mm	X	—	—	—
Nitratax plus sc 1 mm	—	—	—	—
UVAS plus sc 1 mm	—	—	—	—
Nitratax plus sc 2 mm	X	—	—	—
UVAS plus sc 2 mm	X	—	—	—
Nitratax plus sc 5 mm	—	X	—	—
UVAS plus sc 5 mm	—	X	—	—
Nitratax clear sc 5 mm	—	—	X	—
UVAS plus sc 50 mm	—	—	—	X

Poznámka: Nitratax plus sc 1 mm (LXV417.99.1000x) a UVAS plus sc 1 mm (LXV418.99.1000x) nie sú kompatibilné so žiadnou z prietokových jednotiek.

Rozmery, spojky vzoriek a montážne otvory prietokových jednotiek uvádza [Obrázok 1](#) až [Obrázok 3](#).

Obrázok 1 LZX867 a LZX869

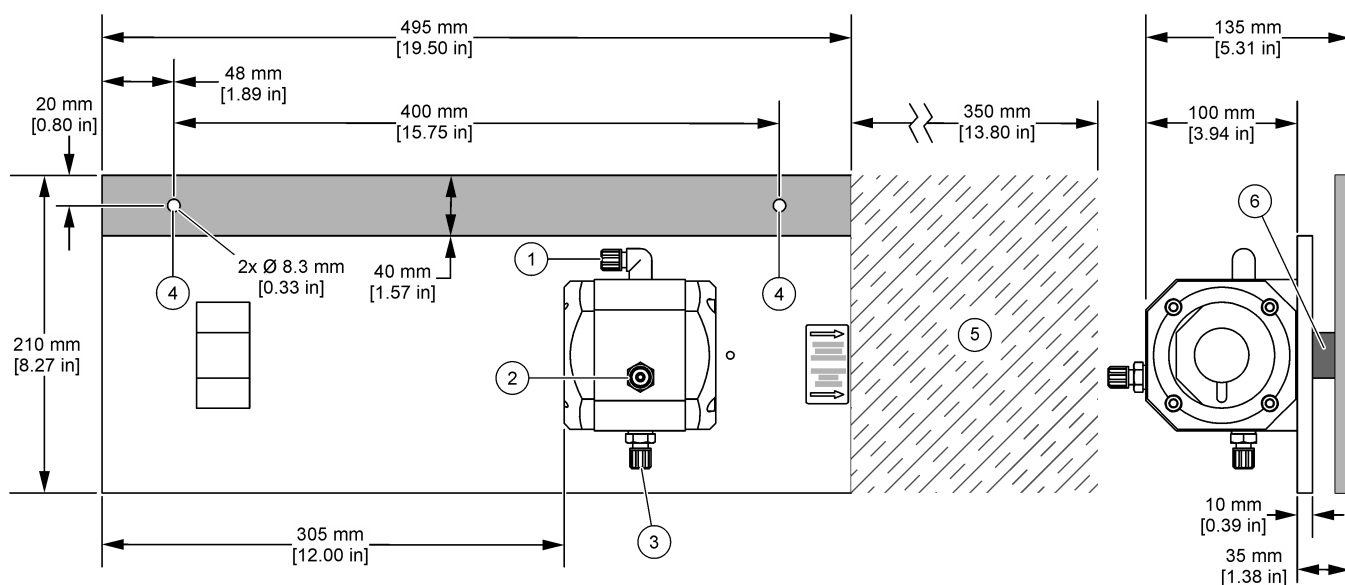

1 Výstup vzorky ¹	4 Montážne otvory (2x)
2 Vstup vzorky ¹	5 Voľný priestor napravo od prietokovej jednotky
3 Odvod prietokovej cely ¹	6 Rozperka (2x) (ovnutie kábla sondy)

¹ Závitová spojka G1/4" pre hadičky s vnút. priemerom 4 mm/vonk. priemerom 6 mm

Obrázok 2 LZX866

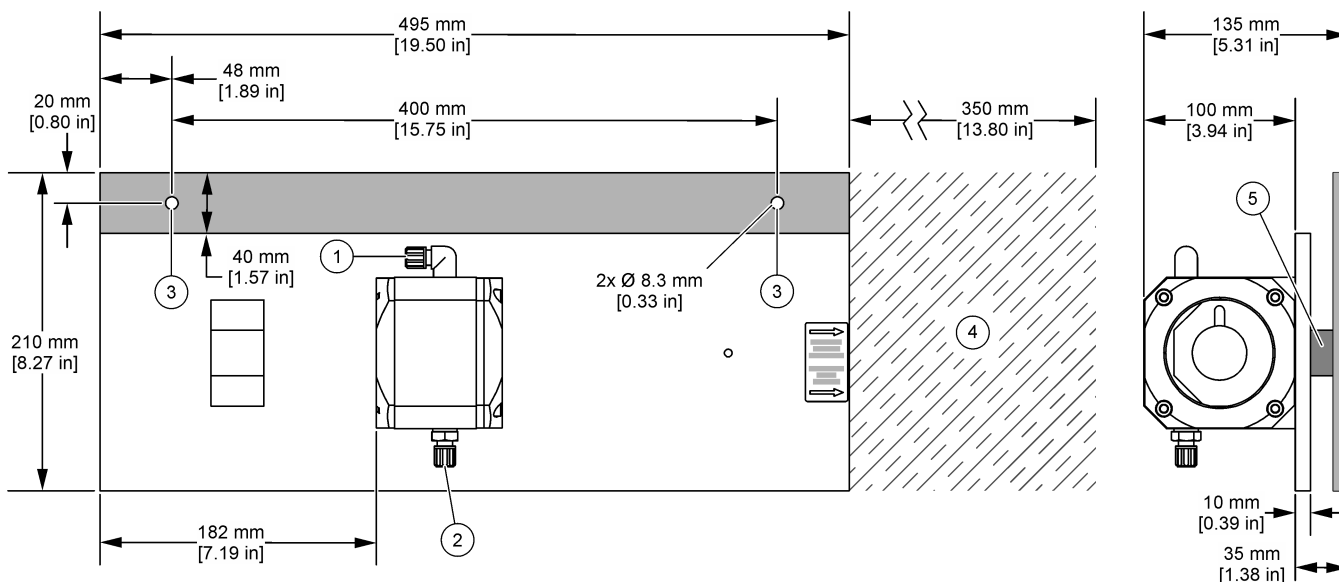

1 Výstup vzorky ¹	4 Voľný priestor napravo od prietokovej jednotky
2 Vstup vzorky ¹	5 Rozperka (2x) (ovnutie kábla sondy)
3 Montážne otvory (2x)	

Obrázok 3 LZX868

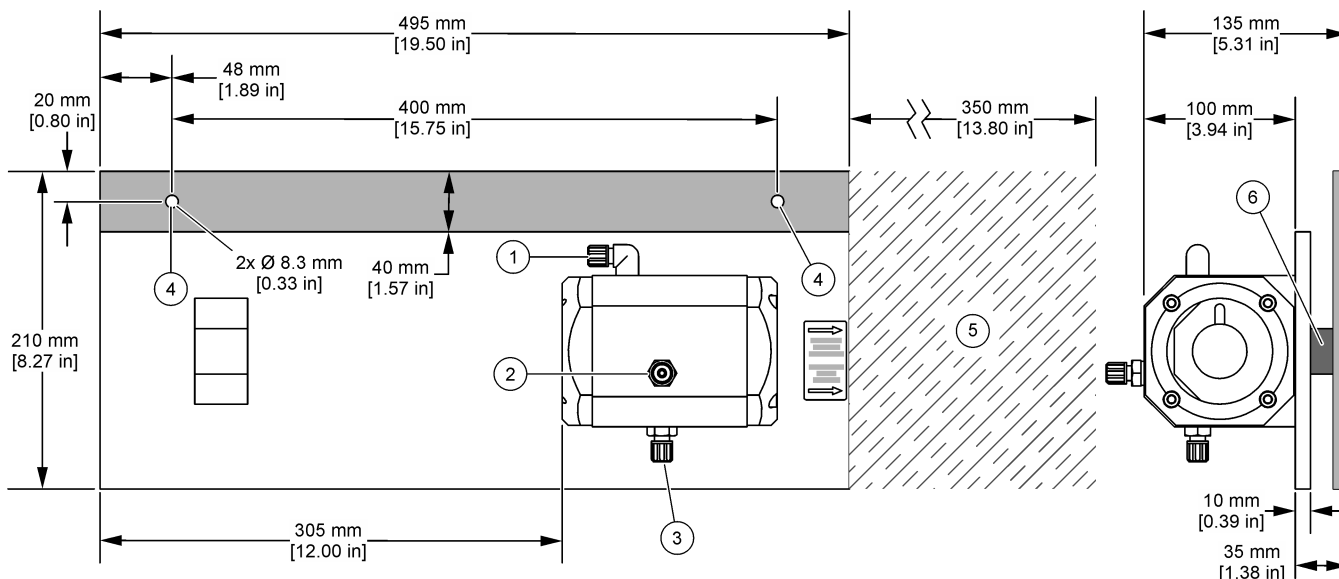

1 Výstup vzorky ¹	4 Montážne otvory (2x)
2 Vstup vzorky ¹	5 Voľný priestor napravo od prietokovej jednotky
3 Odvod prietokovej ceľy ¹	6 Rozperka (2x) (ovnutie kábla sondy)

Komponenty produktu

Uistite sa, že vám boli doručené všetky komponenty. Ak nejaká položka chýba alebo je poškodená, okamžite sa obráťte na výrobcu alebo predajcu.

- Prietoková jednotka
- Imbusový kľúč, 5 mm

- Nastavovacia skrutka
- Orientačná skrutka
- Hadička, vnút. priemer 4 mm, vonk. priemer 6 mm, 2 m (6,5 stopy) (2x)
- Dodáva sa len s jednotkou LZX868: náhradný držiak stierača pre sondu UVAS plus sc

Montáž

NEBEZPEČIE



Viacnásobné nebezpečenstvo. Úkony popísané v tejto časti návodu smú vykonávať iba kvalifikovaní pracovníci.

Montáž prietokovej jednotky na stenu

Prietokovú jednotku pripevnite na stenu pomocou dvoch montážnych otvorov. Rozmery jednotky a minimálny voľný priestor napravo od jednotky nájdete na príslušnom obrázku v [Informácie o produkte](#) na strane 1. Príslušenstvo na montáž prietokovej jednotky dodáva používateľ.

Výmena držiaka stierača (UVAS plus sc 50 mm len s jednotkou LZX868)

Pred inštaláciou sondy UVAS plus sc 50 mm do jednotky LZX868 vymeňte držiak stierača za držiak stierača, ktorý sa dodáva s jednotkou LZX868. Pozrite si nasledujúci ilustrovaný postup.

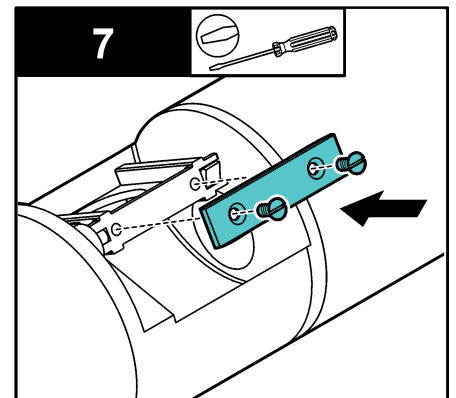
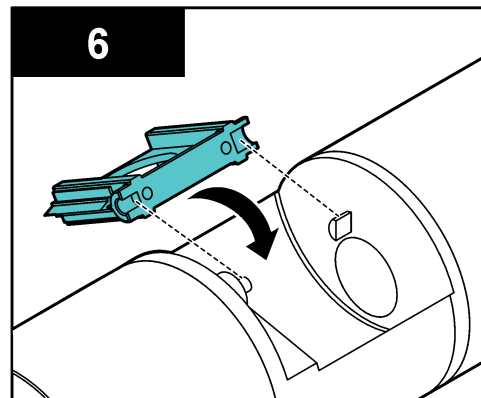
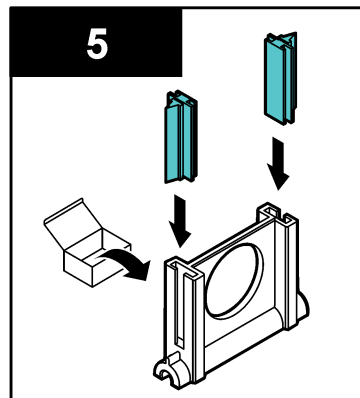
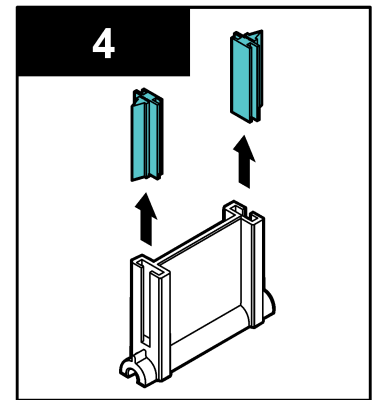
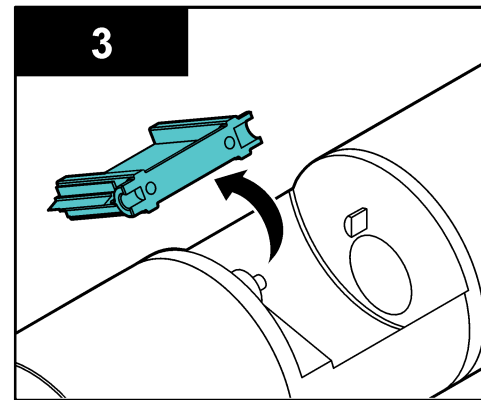
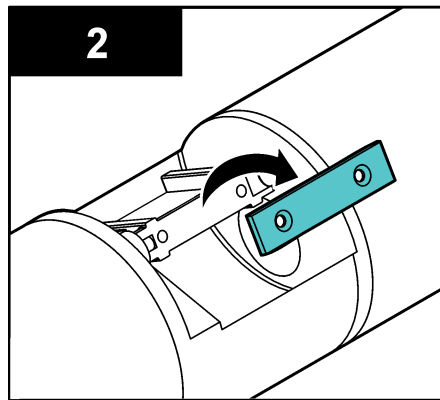
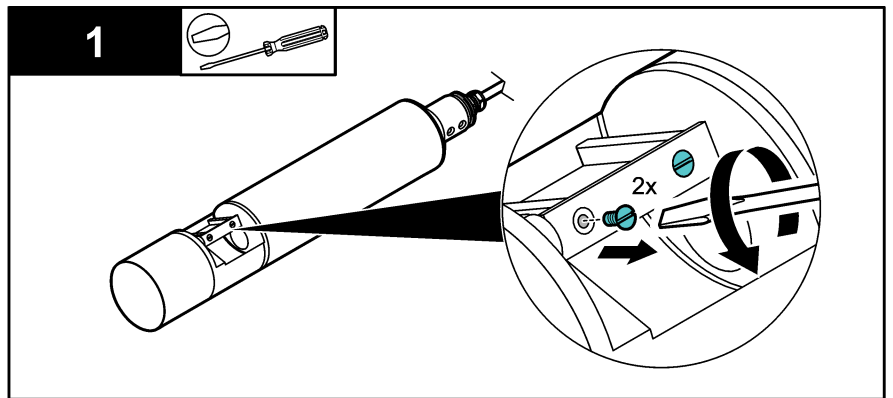
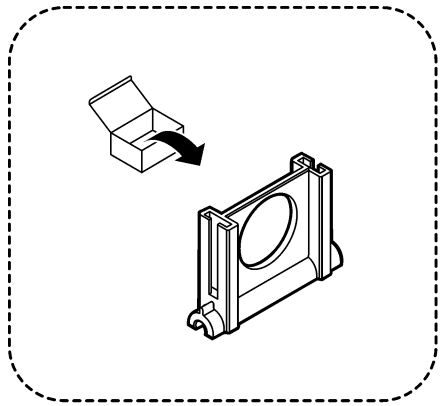

Montáž sondy

Pri inštalácii sondy do prietokovej jednotky postupujte podľa nasledujúcich znázornených krokov.

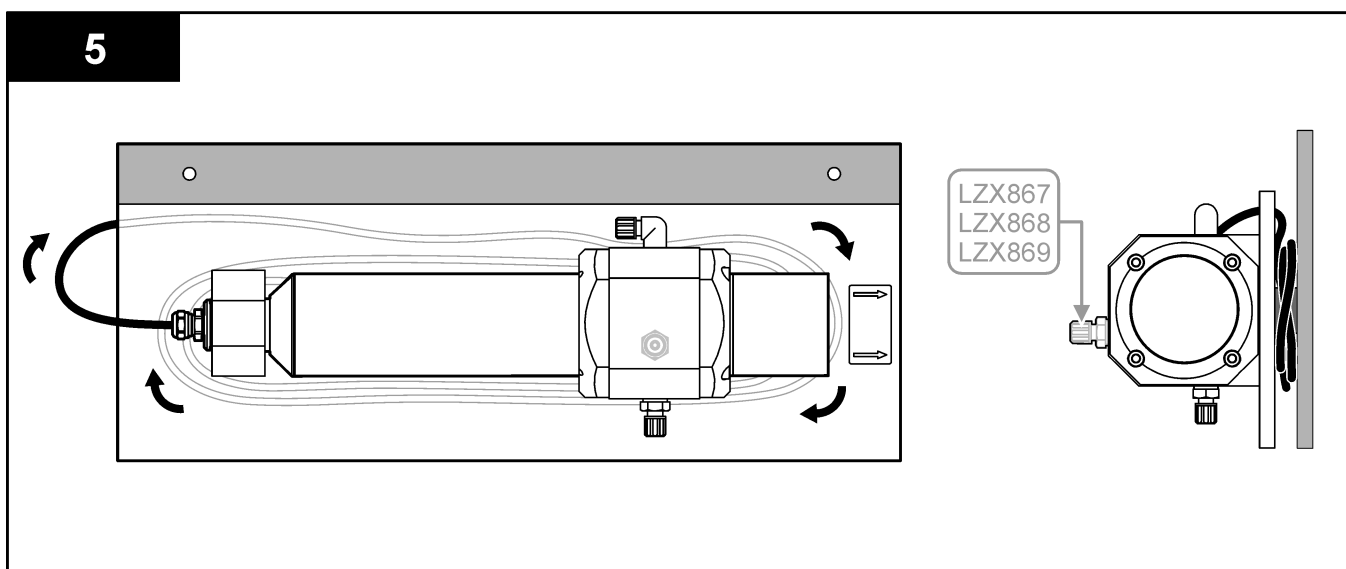
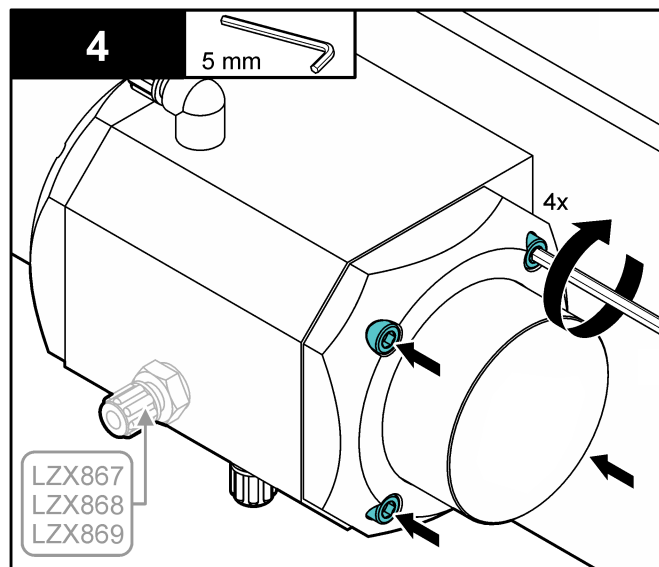
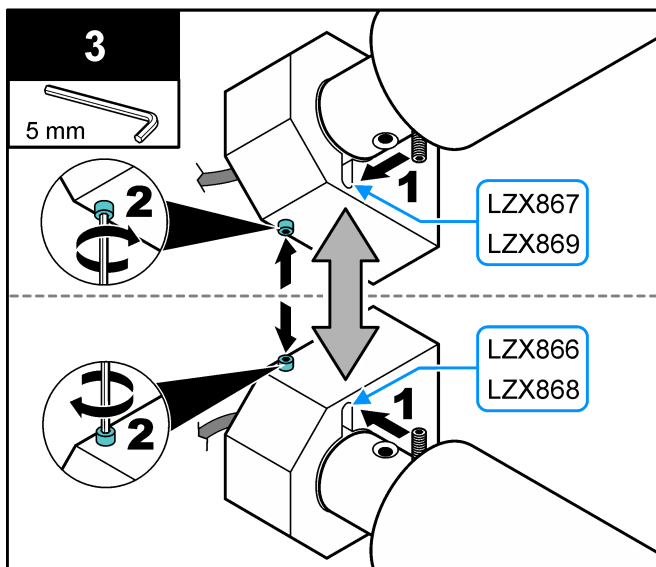
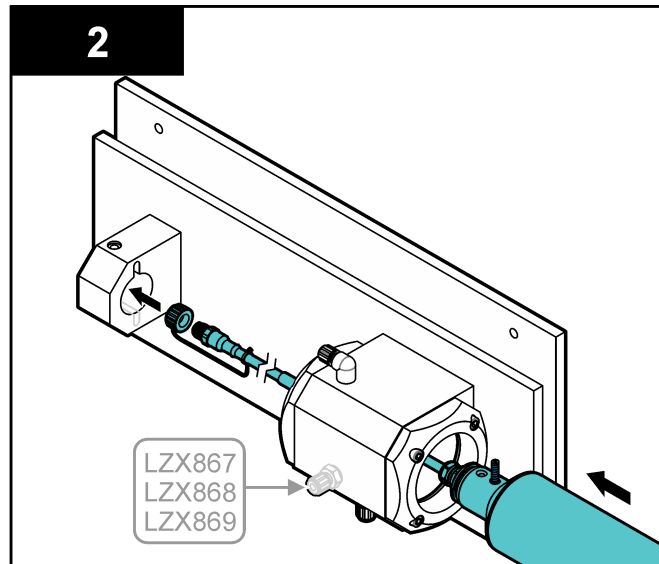
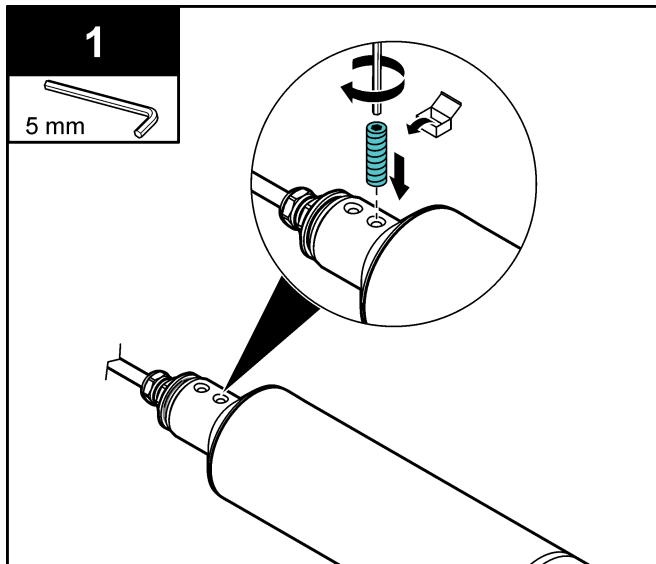

Montáž jednotky

1. Na pripojenie vstupu a výstupu vzorky použite dodané hadičky. Umiestnenie vstupu a výstupu vzorky nájdete na príslušnom obrázku v [Informácie o produkte](#) na strane 1.

V prípade prietokových jednotiek LZX867 a LZX869 zasuňte hadičku na vstup vzorky približne 50 mm (2 palce) cez prípojku na vstup vzorky. Pred vybratím sondy z jednotky sa uistite, že ste odstránili hadičku z prívodu vzorky, inak môže dôjsť k poškodeniu sondy.

- **Prietoková rýchlosť vzorky** – maximálne 0,5 až 10 l/h (0,13 až 2,64 galónu/h)

2. V prípade prietokových jednotiek LZX867, LZX868 a LZX869 použite na montáž prietokovej cely dodanú hadičku.

Náhradné diely

⚠ VAROVANIE



Nebezpečenstvo poranenia osôb. Používanie neschválených častí môže spôsobiť poranenie osôb, poškodenie prístroja alebo poruchy zariadenia. Náhradné diely uvedené v tejto časti sú schválené výrobcom.

Obrázok 4 LZX867, LZX868, LZX869

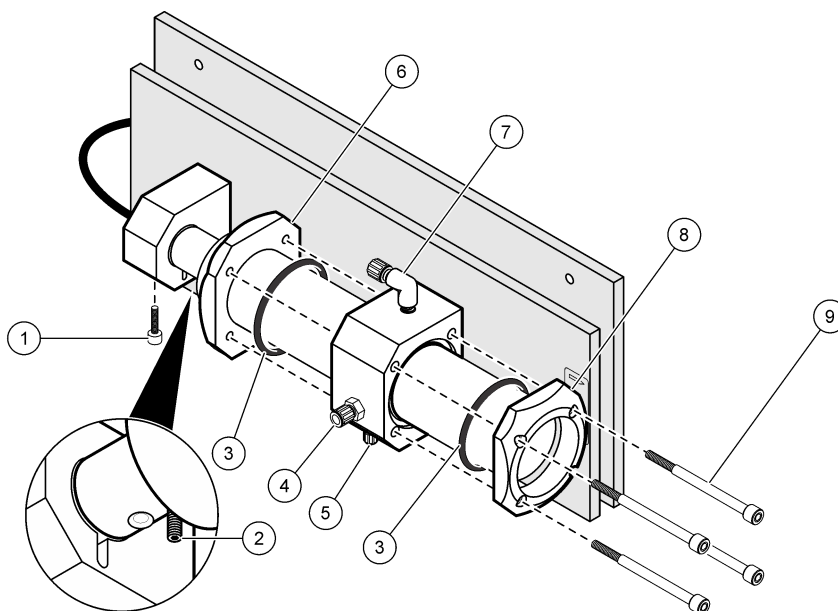

Položka	Opis	Množstvo	Katalógové číslo
1, 2	Súprava skrutiek do panelu, obsahuje: <ul style="list-style-type: none"> • Položka 1 – nastavovacia skrutka • Položka 2 – orientačná skrutka 	kus	LZX875
3	O-krúžky ² , 70 x 5 mm (2,76 x 0,2 palca)	2	LZX428
4	Spojky vstupu vzorky	kus	LZY371
5	Spojka odvodu prietokovej cely	kus	LZY371
6	Tlakový krúžok so závitmi	kus	LZY229
7	Spojka výstupu vzorky	kus	LZP538
8	Tlakový krúžok bez závitov	kus	LZY228
9	Skrutky s hlavou, M6 x 90 mm	4	LZX923

² Pred výmenou O-krúžkov odstráňte sondu a kábel sondy z prietokovej jednotky.

Položka	Opis	Množstvo	Katalógové číslo
—	Hadička, číra, vnút. priemer 4 mm, vonk. priemer 6 mm, 2 m (6,5 stopy)	2	LZX407
—	Náhradný držiak stierača pre sondu UVAS plus sc 50 mm, neobsahuje: lišty stierača, skrutky ani dosku	kus	LZX879

Obrázok 5 LZXR66

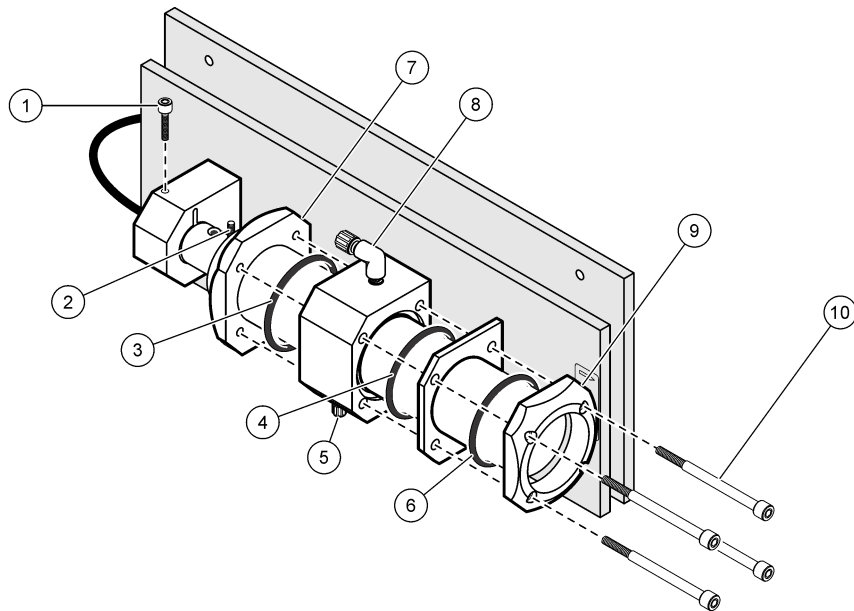

Položka	Opis	Množstvo	Katalógové číslo
1, 2	Súprava skrutiek do panela obsahuje: <ul style="list-style-type: none"> • Položka 1 – nastavovacia skrutka • Položka 2 – orientačná skrutka 	kus	LZX875
3, 4, 6	O-krúžky ² obsahujú: <ul style="list-style-type: none"> • Položka 3 – O-krúžok 73 x 5 mm (2,87 x 0,2 palca) • Položka 4 – O-krúžok 85 x 4 mm (3,35 x 0,16 palca) • Položka 6 – O-krúžok 72 x 5 mm (2,83 x 0,2 palca) 	3	LZX572
5	Spojky vstupu vzorky	kus	LZY371
7	Tlakový krúžok so závitmi	kus	LZY329
8	Spojka výstupu vzorky	kus	LZP538
9	Tlakový krúžok bez závitov	kus	LZY379
10	Skrutky s hlavou, M6 x 75 mm	4	—
—	Hadička, číra, vnút. priemer 4 mm, vonk. priemer 6 mm, 2 m (6,5 stopy)	2	LZX407

HACH COMPANY World Headquarters
P.O. Box 389, Loveland, CO 80539-0389 U.S.A.
Tel. (970) 669-3050
(800) 227-4224 (U.S.A. only)
Fax (970) 669-2932
orders@hach.com
www.hach.com

HACH LANGE GMBH
Willstätterstraße 11
D-40549 Düsseldorf, Germany
Tel. +49 (0) 2 11 52 88-320
Fax +49 (0) 2 11 52 88-210
info-de@hach.com
www.de.hach.com

HACH LANGE Sàrl
6, route de Compois
1222 Vérenaz
SWITZERLAND
Tel. +41 22 594 6400
Fax +41 22 594 6499

