

Capteurs de solides en suspension et de turbidité Solitax sc

Domaines d'application

- Eau potable
- Rejets urbains
- Boissons
- Rejets industriels
- Industrie de l'énergie



Mesures exactes, indépendamment de la couleur, pour les solides en suspension et la turbidité

Plus de précision, moins d'entretien

Les capteurs Hach® Solitax sc fournissent une mesure exacte, indépendante de la couleur, pour la turbidité et les solides en suspension dans l'eau potable, les eaux usées et les applications de procédés industriels. Un dispositif d'auto-nettoyage empêche la croissance biologique et l'interférence de bulles d'air. Les performances fiables et les fonctions complètes de communication de données du système contribuent à améliorer le contrôle des procédés et à réduire les coûts de traitement associés par l'utilisation des polymères, le volume des digesteurs et le traitement des boues.

Excellente corrélation par rapport aux analyses de laboratoire

Les capteurs Solitax sc présentent une corrélation exceptionnelle avec les analyses de laboratoire. Les mesures en ligne permettent non seulement un gain de temps par rapport aux analyses manuelles, mais elles fournissent également des mesures en temps réel critiques qui peuvent être utilisées pour gérer plus efficacement l'usine.

Capteurs permettant un entretien complet

Les capteurs mesurant la turbidité et les solides en suspension classiques sont en général jetés lorsqu'ils sont encrassés et ne fonctionnent plus. Les capteurs Solitax sc peuvent être entièrement nettoyés, ce qui double souvent la durée de vie du capteur.

Calibration à un point facile

Les capteurs sont calibrés en usine conformément à la norme DIN EN ISO 7027 pour une stabilité de calibrage à long terme. Le calibrage se fait aisément via une simple procédure de facteur de correction.

Système multiparamètres à plusieurs canaux

Plusieurs capteurs Solitax sc peuvent être installés en utilisant un transmetteur Hach SC. Le même contrôleur peut également s'adapter à n'importe quelle combinaison de paramètres. Tous les modèles de capteurs sc Hach sont « plug and play », sans nécessiter de câblage ou de procédures de configuration complexes.

Données techniques*

	Pour l'insertion dans les tuyaux		Pour l'immersion dans les bassins ouverts		
Modèle	Solitax inline sc	Solitax highline sc	Solitax t-line sc	Solitax ts-line sc	Solitax hs-line sc
Paramètres	Matières solides en suspension, turbidité	Plage haute, solides en suspension, turbidité	Turbidité	Matières solides en suspension, turbidité	Plage haute, solides en suspension, turbidité
Plage de mesure	Contenu TSS: 0,001 - 50 g/L; 0,001 - 50,000 mg/L Turbidité: 0,001 - 4000 NTU	Contenu TSS: 0,001 - 500 g/L; 0,001 - 500,000 mg/L (la plage supérieure dépend de la propriété de l'échantillon) Turbidité: 0,001 - 4000 NTU	Turbidité: 0,001 - 4000 NTU	Contenu TSS: 0,001 - 50 g/L; 0,001 - 50,000 mg/L Turbidité: 0,001 - 4000 NTU	Contenu TSS: 0,001 - 500 g/L; 0,001 - 500,000 mg/L (la plage supérieure dépend de la propriété de l'échantillon) Turbidité: 0,001 - 4000 NTU
Unités	Turbidité : sélectionnable par l'utilisateur — NTU, FNU ou TE/F Solides en suspension : sélectionnable par l'utilisateur — g/L, mg/L, ppm ou % de solides				
Précision	Turbidité jusqu'à 1 000 NTU : sans calibration < 5 % de la valeur mesurée ± 0,01 NTU avec calibration < 1 % de la valeur mesurée ± 0,01 NTU				
Répétabilité	Contenu TSS: < 3 % Turbidité: < 1 %				
Temps de réponse T90	1 à 300 s réglable				
Méthode d'étalonnage	Turbidité : formazine ou étalon Stablcal (à 800 NTU). Requiert un kit de calibration. Solides en suspension : spécifiques aux échantillons, basés sur une analyse TSS gravimétrique avec procédure de facteur de correction.				
Certifications	CE				
Écoulement	Maxi 3 m/s (la présence de bulles d'air affecte la mesure)				
Plage de température	0 - 40 °C				
Plage de pression	Capteur d'insertion en acier inoxydable : < 6 bar ou < 60 m	PVC : < 1 bar ou < 10 m	Capteur d'immersion en acier inoxydable : < 6 bar ou < 60 m PVC : < 1 bar ou < 10 m		
Matériel	Support d'optique et bague : acier inoxydable 1.4571 ou PVC noir Bras du racleur : acier inoxydable 1.4581 ; Lame du racleur : silicone (de série) En option : FKM/FPM (LZX578) ; Axe du racleur : acier inoxydable 1.4571 Raccord de câble fileté : acier inoxydable 1.4305 ou PVC blanc				
Poids	Immersion : Acier inoxydable : 1,38 kg ; PVC : 0,52 kg Insertion : Acier inoxydable : 2,4 kg				
Longueur de câble	10 m (câbles d'extension disponibles en option)				

*Sous réserve de modifications sans préavis.

Principe de fonctionnement

Capteur Solitax sc ts-line avec optique double faisceau et détecteur de rétrodiffusion ajouté

- Doubles faisceaux lumineux infrarouges. La source lumineuse à LED transmet la lumière à 45° à l'avant du capteur.
- Les photorécepteurs néphélométriques détectent la lumière à 90° par rapport au faisceau de lumière transmis.
- Le photorécepteur de rétrodiffusion (inclus sur tous les modèles sauf le Solitax sc t-line) détecte la lumière à 140° par rapport au faisceau lumineux transmis pour mesurer les solides en suspension dans des flux d'échantillons fortement chargés.
- Racleur autonettoyant en option.
- Les sondes t-line mesurent uniquement la turbidité. Les capteurs ts, hs, inline, et highline mesurent la turbidité ou les solides en suspension.

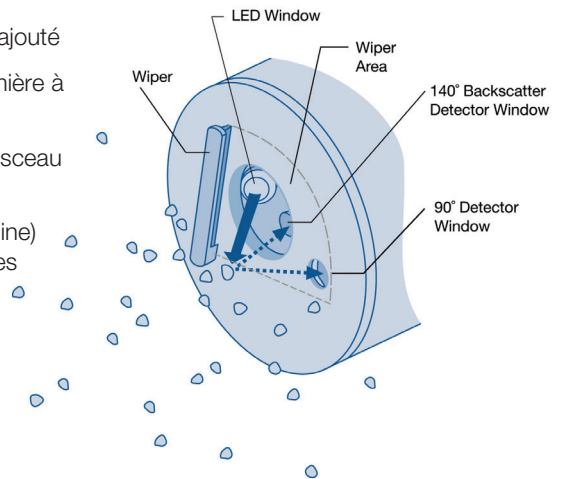

Dimensions

Les capteurs Solitax sc de Hach peuvent être fixés sur le bord du réservoir pour les applications d'immersion ou insérés directement dans la paroi d'une conduite pour les applications d'insertion. Différents kits d'installation sont disponibles.

Sonde d'insertion Solitax sc

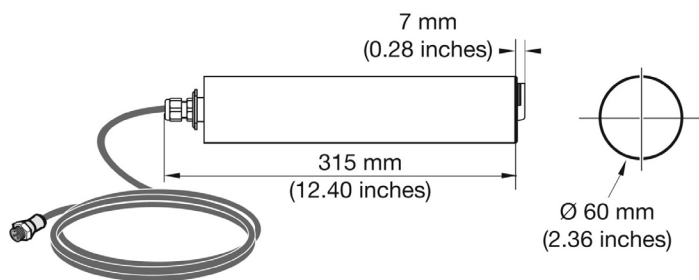

Sonde à immersion Solitax sc

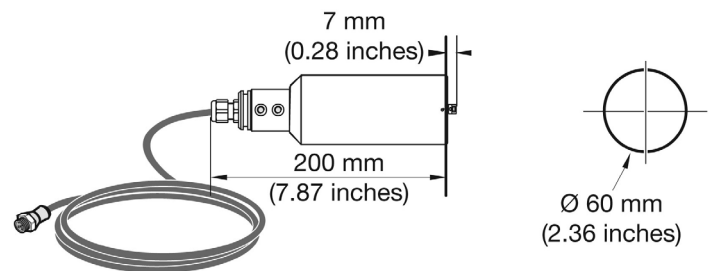

Montage/installation

Installation pour le montage de Solitax sc pour l'immersion dans les bassins ouverts. Kit de montage sur mât en acier inoxydable (Réf. LZY714.99.53120)

Avec clapet à bille pour le montage des modèles Solitax sc capteurs inline et highline dans les tuyaux, taille du tuyau minimum 100 mm (4 po.) (Réf. LZX337, pression max. 6 bar ; Réf. LZX936, pression max. 1 bar)

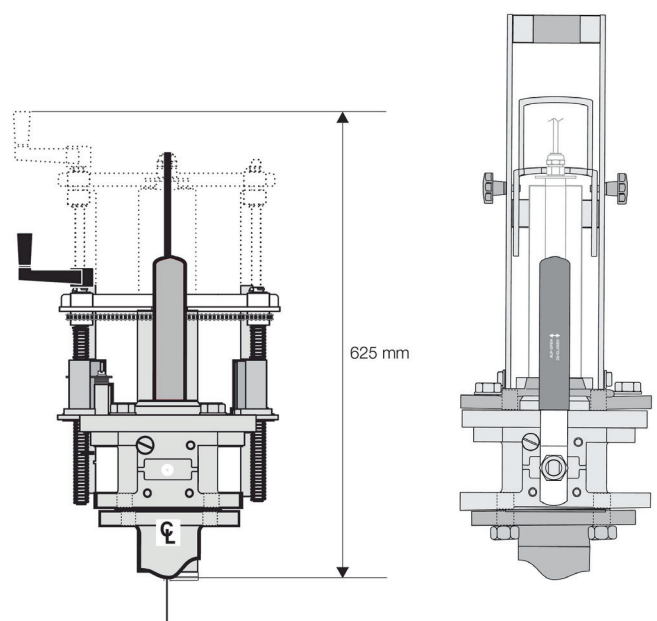
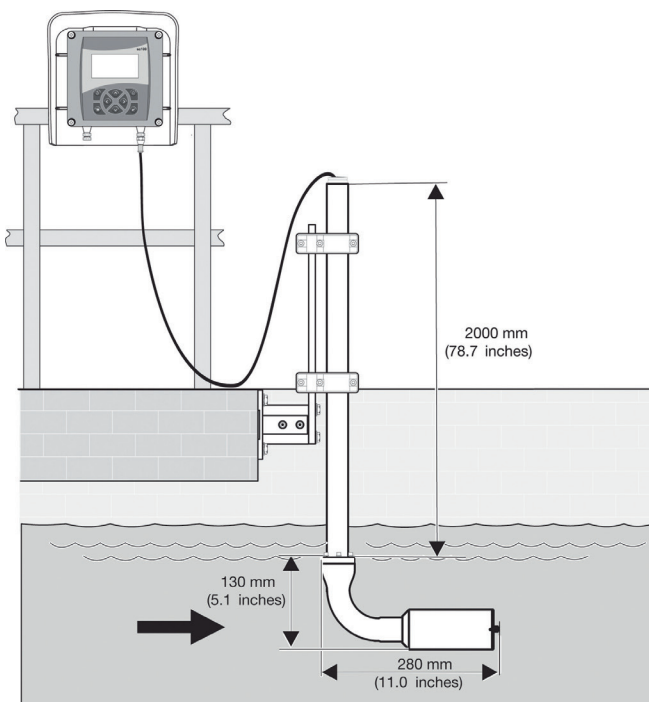

Référence de commande

Sondes Solitax sc

Sonde à immersion Solitax sc

- LXV423.99.10000** Sonde à immersion de turbidité Solitax t-line sc 0,001 à 4 000 NTU, avec racleur, PVC
- LXV423.99.12000** Sonde à immersion de turbidité Solitax t-line sc 0,001 à 4 000 NTU, sans racleur, PVC
- LXV423.99.10100** Sonde à immersion Solitax ts-line sc de turbidité (0,001 à 4 000 NTU) et de solides en suspension (0,001 à 50 g/L), avec racleur, PVC
- LXV423.99.12100** Sonde à immersion Solitax ts-line sc de turbidité (0,0001 à 4 000 NTU) et de solides en suspension (0,001 à 50 g/L), sans racleur, PVC
- LXV423.99.00100** Sonde à immersion Solitax ts-line sc de turbidité (0,0001 à 4 000 NTU) et de solides en suspension (0,001 à 50 g/L), avec racleur, acier inoxydable
- LXV423.99.02100** Sonde à immersion Solitax ts-line sc de turbidité (0,0001 à 4 000 NTU) et de solides en suspension (0,001 à 50 g/L), sans racleur, acier inoxydable
- LXV423.99.10200** Sonde à immersion Solitax hs-line sc de turbidité (0,001 à 4 000 NTU) et de solides en suspension (0,001 à 500 g/L), avec racleur, PVC
- LXV423.99.12200** Sonde à immersion Solitax hs-line sc de turbidité (0,0001 à 4 000 NTU) et de solides en suspension (0,001 à 500 g/L), sans racleur, PVC
- LXV423.99.00200** Sonde à immersion Solitax hs-line sc de turbidité (0,0001 à 4 000 NTU) et de solides en suspension (0,001 à 500 g/L), avec racleur, acier inoxydable
- LXV423.99.02200** Sonde à immersion Solitax hs-line sc de turbidité (0,0001 à 4 000 NTU) et de solides en suspension (0,001 à 500 g/L), sans racleur, acier inoxydable

Sonde d'insertion Solitax sc

- LXV424.99.00100** Sonde intégrée Solitax inline sc de turbidité (0,0001 à 4 000 NTU) et de solides en suspension (0,001 à 50 g/L), avec racleur, acier inoxydable
- LXV424.99.02100** Sonde intégrée Solitax inline sc de turbidité (0,0001 à 4 000 NTU) et de solides en suspension (0,001 à 50 g/L), sans racleur, acier inoxydable
- LXV424.99.00200** Sonde intégrée Solitax highline sc de turbidité (0,0001 à 4 000 NTU) et de solides en suspension (0,001 à 500 g/L), avec racleur, acier inoxydable
- LXV424.99.02200** Sonde intégrée Solitax highline sc de turbidité (0,0001 à 4 000 NTU) et de solides en suspension (0,001 à 500 g/L), sans racleur, acier inoxydable

Accessoires d'installation

- LZY714.99.53120** Kit de montage sur mât en acier inoxydable pour capteurs d'immersion Solitax t-line, ts-line et hs-line sc, incluant une base de 10 cm et un mât de 2 m, avec adaptateur de capteur
- LZX337** Armature de sécurité avec clapet à bille en acier inoxydable/raccord d'extraction pour sondes Solitax inline et highline sc, pression de fonctionnement maximale de 6 bar
- LZX936** Armature avec clapet à bille en acier inoxydable, pression de fonctionnement maximale de 1 bar
- LZX660** Bride de soudage non biseautée en acier inoxydable pour kit d'insertion
- LZX661** Bride de soudage non biseautée en acier au carbone pour kit d'insertion

Hach Service protège votre investissement

Avec Hach Service, vous disposez d'un partenaire mondial qui répond à vos besoins et vous fournit un service rapide de haute qualité, auquel vous pouvez accorder toute votre confiance. Notre équipe apporte une expertise unique afin de maximiser la disponibilité de vos instruments, d'assurer l'intégrité de vos données, de maintenir la stabilité opérationnelle et de réduire le risque de non conformité.