



EN: Danger. Multiple hazards. For complete safety information, refer to the user manual of the primary instrument.

DE: Gefahr. Mehrere Gefahren. Weitere Sicherheitshinweise finden Sie im Benutzerhandbuch des Primärgeräts.

IT: Pericolo. Rischi multipli. Per informazioni complete sulla sicurezza, vedere il manuale dello strumento principale.

FR: Danger. Dangers multiples. Pour plus d'information sur la sécurité, consultez le manuel d'utilisation de l'appareil principal.

ES: Peligro. Peligros diversos. Para obtener información completa sobre seguridad, consulte el manual del usuario del instrumento principal.

PT-BR: Perigo. Vários perigos. Para obter informações completas sobre segurança, consulte o manual do usuário do instrumento principal.

PT-PT: Perigo. Vários perigos. Para obter informações de segurança completas, consulte o manual do utilizador do instrumento primário.

ZH-CN: 危险。多种危险。如需了解完整的安全须知，请参阅主仪器的用户手册。

JA: 危険。複合的な危険。安全情報の詳細については、主要装置のユーザーマニュアルを参照してください。

KO: 위험. 여러 가지 위험이 존재합니다. 전체 안전 정보를 보려면 기본 장비의 사용 설명서를 참조하십시오.

TH: อันตราย อันตรายจากการแยกชิ้นส่วน สำหรับข้อมูลเพื่อความปลอดภัยอย่างสมบูรณ์ โปรดดูในคู่มือผู้ใช้ของเครื่องมือหลัก

CS: Nebezpečí. Různá nebezpečí. Další informace naleznete v uživatelské příručce k primárnímu přístroji.

DA: Fare. Flere risici Hvis du ønsker alle sikkerhedsinformationer, skal du se brugervejledningen for hovedinstrumentet.

NL: Gevaar. Diverse gevaren. Raadpleeg de gebruikershandleiding van het primaire instrument voor de volledige veiligheidsinformatie.

PL: Niebezpieczeństwo. Wielokrotne zagrożenia. Aby uzyskać pełne informacje na temat bezpieczeństwa, należy zapoznać się z podręcznikiem użytkownika przyrządu głównego.

SV-SE: Fara. Flera risker. Fullständig säkerhetsinformation finns i användarhandboken till huvudinstrumentet.

FI: Vaara. Useita vaaroja. Täydelliset turvallisuustiedot on esitetty päälaitteen käyttöoppaassa.

BG: Опасност. Множествена опасност. За пълния текст на информацията относно безопасността, разгледайте ръководството на потребителя за основния инструмент.

HU: Veszély. Többesrős veszély. Az összes biztonsági információt lásd az elsődleges műszer felhasználói kézikönyvében.

RO: Pericol. Pericole multiple. Pentru informații complete referitoare la siguranță, consultați manualul de utilizare al instrumentului principal.

LT: Pavojus. Įvairūs pavojai. Visą saugos informaciją rasite pagrindinio prietaiso naudotojo vadove.

RU: Опасность. Различные опасности. Полную информацию по мерам безопасности смотрите в руководстве пользователя для основного прибора.

TR: Tehlike. Birden çok tehlike. Güvenlik bilgilerinin tamamı için birincil cihazın kullanım kılavuzuna bakın.

SK: Nebezpečenstvo. Viacnásobné nebezpečenstvo. Kompletné bezpečnostné informácie nájdete v používateľskej príručke k primárnemu prístroju.

SL: Nevarnost. Različne nevarnosti. Vse informacije glede varnosti najdete v uporabniškem priročniku primarnega instrumenta.

HR: Opasnost. Višestruka opasnost. Potpuno sigurnosne informacije potražite u korisničkom priručniku primarnog instrumenta.

EL: Κίνδυνος. Πολλαπλοί κίνδυνοι. Για αναλυτικές πληροφορίες σχετικά με την ασφάλεια, ανατρέξτε στο εγχειρίδιο χρήστη του κύριου οργάνου.

ET: Oht. Erinevad ohud. Täieliku ohutusteabe leiate põhi mõõteseadme kasutusjuhendist.



EN: Refer to the maintenance manual to complete the shutdown procedure for the analyzer.

DE: Im Wartungshandbuch finden Sie das komplette Abschaltverfahren des Analysators.

IT: Per informazioni dettagliate sulla procedura di arresto dell'analizzatore, vedere il manuale di manutenzione.

FR: Reportez-vous au manuel de maintenance pour terminer la procédure de mise hors tension de l'analyseur.

ES: Consulte el manual de mantenimiento para obtener información sobre cómo apagar el analizador.

PT-BR: Consulte o manual sobre manutenção para obter informações completas sobre o procedimento para desligar o analisador.

PT-PT: Consulte o manual de manutenção para concluir o procedimento de desconexão do analisador.

ZH-CN: 请参阅维护手册，了解分析仪的完整关机流程。

JA: 分析装置のシャットダウン手順の実行方法については、メンテナンスマニュアルを参照してください。

KO: 분석기의 종료 절차를 완료하려면 유지보수 설명서를 참조하십시오.

TH: โปรดดูคู่มือการบำรุงรักษาสำหรับขั้นตอนการปิดเครื่องวิเคราะห์ตัวอย่างสมบูรณ์

CS: Při procesu vypínání analyzátoru postupujte podle příručky pro údržbu.

DA: Se vedligeholdelsesvejledningen, hvis du ønsker at fuldføre nedlukningsproceduren for analysatoren.

NL: Raadpleeg de onderhoudshandleiding om de uitschakelprocedure voor de analyser uit te voeren.

PL: Opis finalizowania procedury wyłączenia analizatora znaleźć można w podręczniku serwisowym.

SV-SE: Mer information om hur du slutför avstängningsproceduren för analysatorn finns i underhållshandboken.

FI: Lisätietoja analysaattorin sulkemisesta on huolto-oppaassa.

BG: За да изпълните процедурата по изключване на устройството за анализ, разгледайте ръководството за поддръжка.

HU: Az analízátor leállítással kapcsolatos tudnivalókat lásd a karbantartási kézikönyvében.

RO: Consultați manualul de întreținere pentru a finaliza procedura de oprire a analizatorului.

LT: Norėdami atlikti analizatoriaus išjungimo procedūrą, vadovaukitės techninės priežiūros vadovu.

RU: Полное описание процедуры выключения анализатора см. в руководстве по эксплуатации.

TR: Analiz cihazının kapatma prosedürünü tamamlamak için bakim kılavuzuna başvurun.

SK: Na dokončenie postupu vypnutia analyzátoru si pozrite príručku pre údržbu.

SL: Navodila o dokončanju postopka za zaustavitev analizatorja najdete v priročniku za vzdrževanje.

HR: Za dovršavanje postupka gašenja analizatora pogledajte priručnik za održavanje.

EL: Ανατρέξτε στο εγχειρίδιο συντήρησης, για να ολοκληρώσετε τη διαδικασία τερματισμού του αναλυτή.

ET: Analüsaatori seiskamistoimingu üksikasju vt hooldusjuhendist.

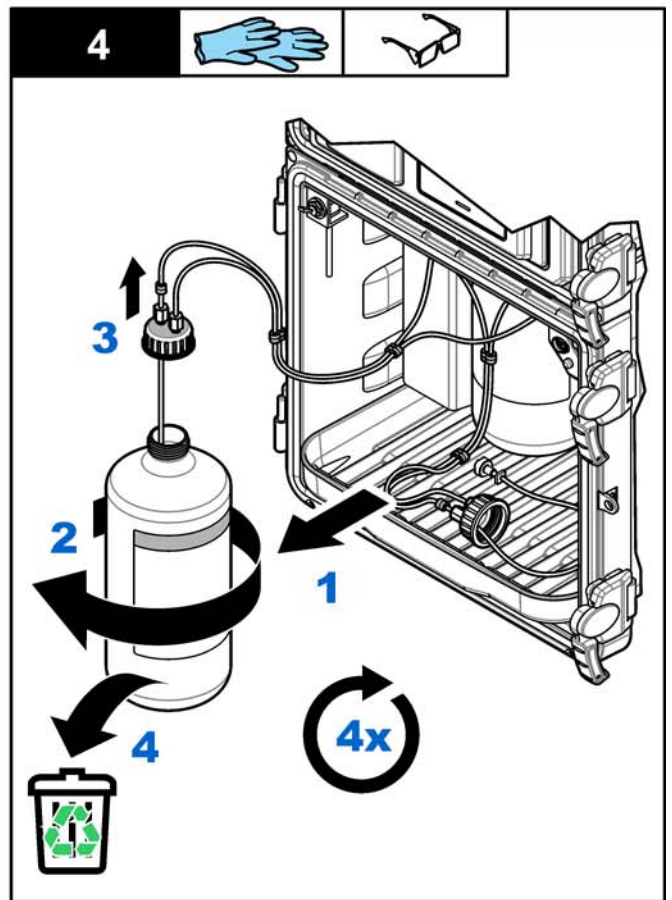
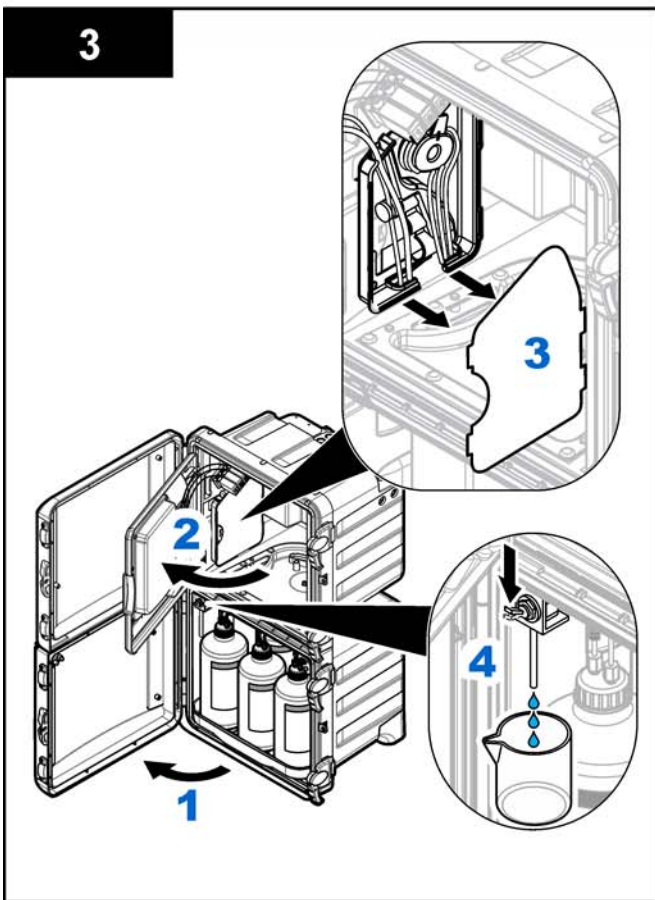
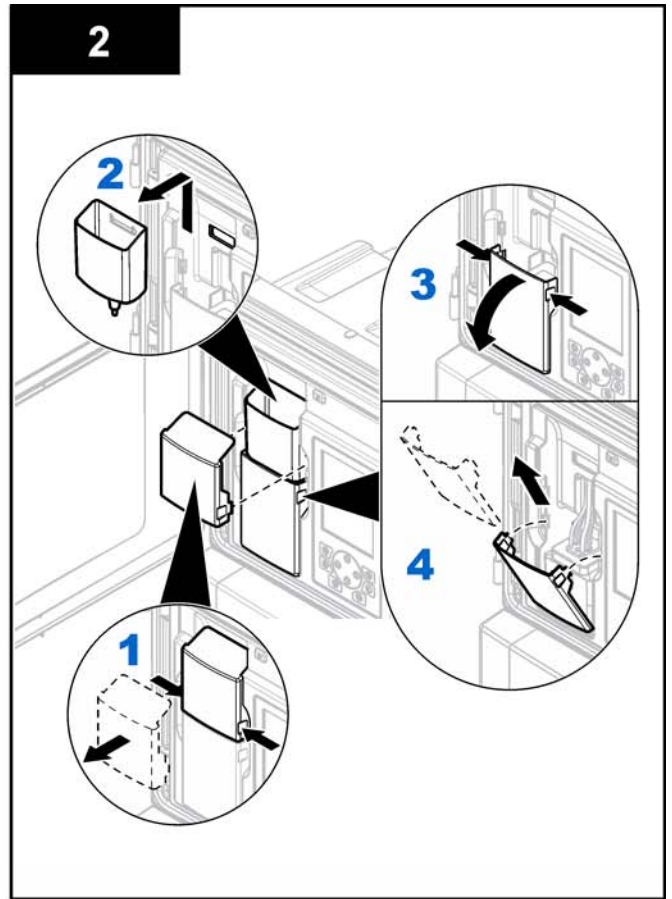
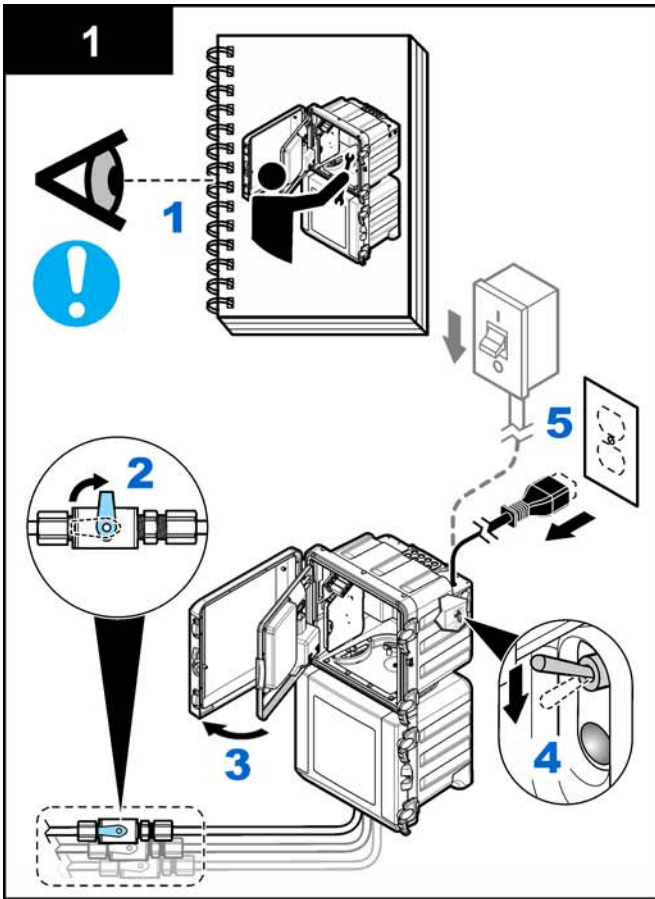

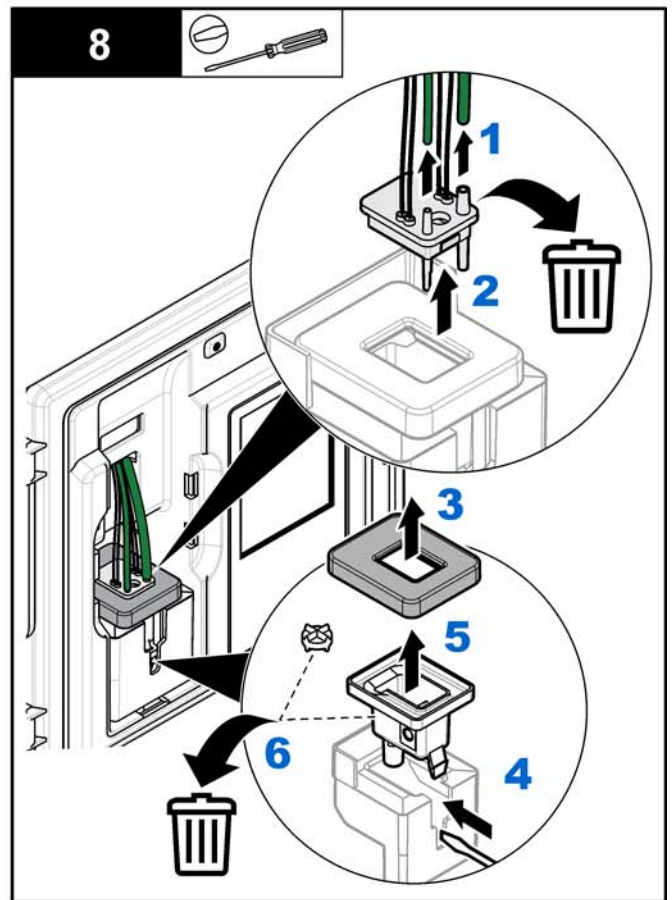
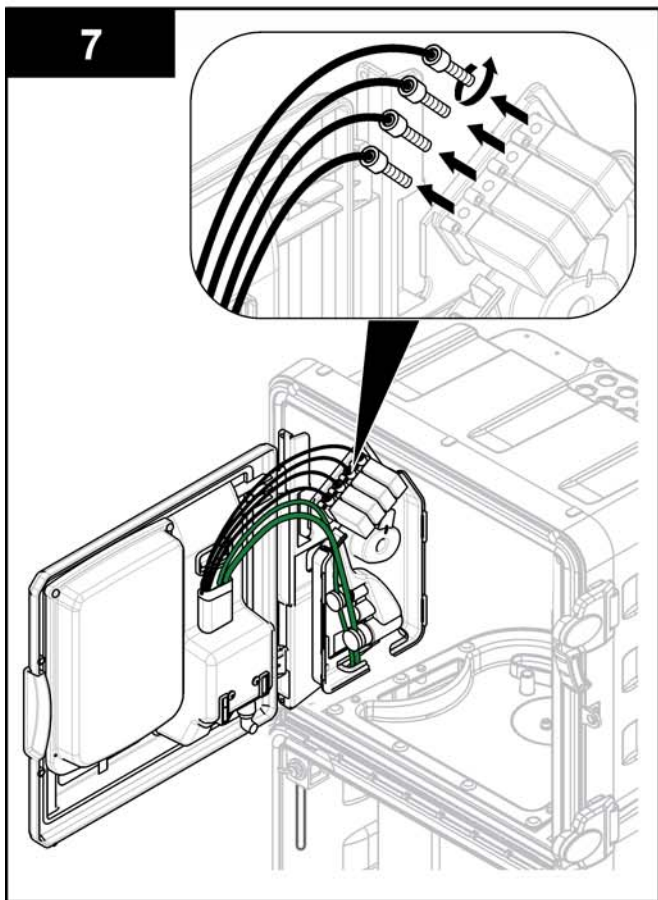
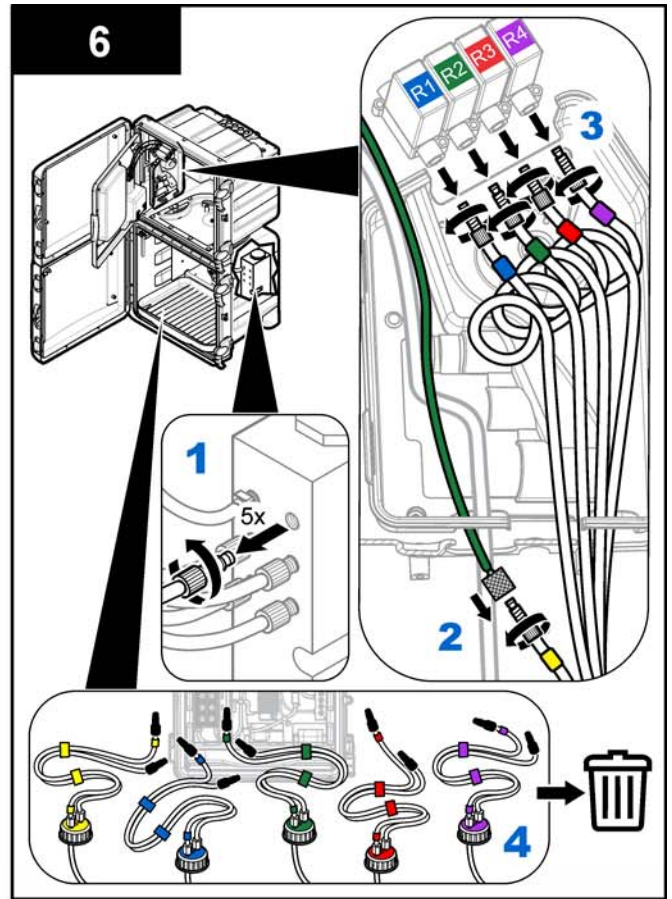
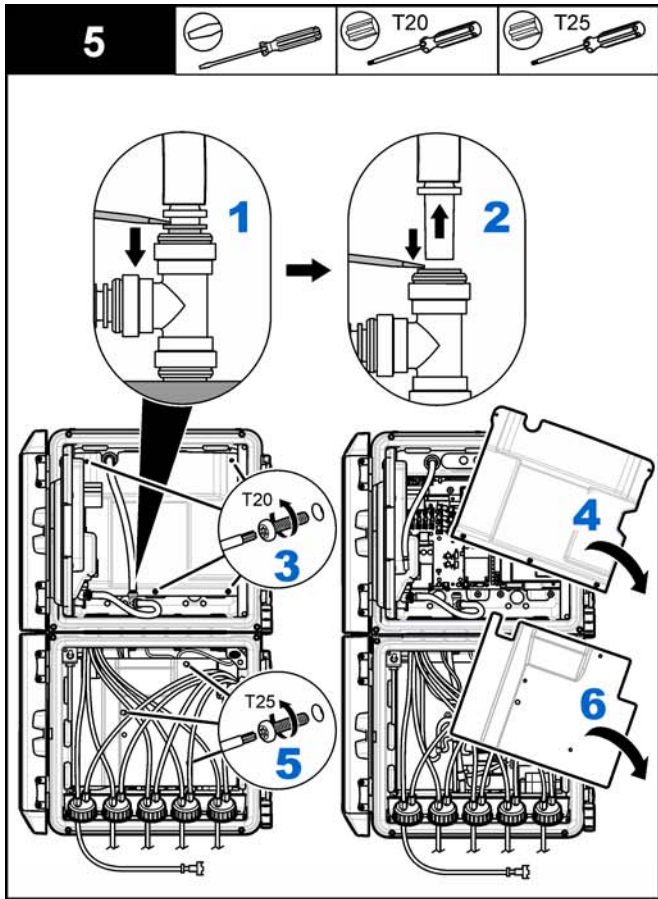



EN: Remove all of the sample, reagent and drain tubing from the analyzer.
DE: Entfernen Sie sämtliche Proben-, Reagenz- und Ablassleitungen vom Analysator.
IT: Rimuovere il campione, il reagente e spurgare la tubatura dell'analizzatore.
FR: Retirez l'échantillon, le réactif et les tubes de vidange de l'analyseur.
ES: Extraiga todos los tubos de muestra, reactivos y drenaje del analizador.
PT-BR: Retire toda a amostra, o reagente e o tubo de drenagem do analisador.
PT-PT: Retire toda a amostra e todo o reagente e drene a tubagem do analisador.
ZH-CN: 移除分析仪中所有的样品、试剂和排水管。
JA: 分析装置から試料、試薬、およびドレーンチューブをすべて取り除きます。
KO: 모든 샘플, 시약 및 배출 튜브를 분석기에서 분리하십시오.
TH: นำตัวอย่าง สารทำปฏิกิริยา และท่อระบายทั้งหมดออกจากเครื่องวิเคราะห์
CS: Odstraňte všechny vzorky, činidla a vypusťte hadičky analyzátoru.
DA: Fjern hele prøven, reagensen og drænrørforingen fra analysatoren.
NL: Verwijder het volledige monster en reagens en tap de slangen van de analyser af.

PL: Usuń z analizatora całość próbki, odczynnika oraz przewody odpływowe.
SV-SE: Ta bort alla prov-, reagens- och dränageslangar från analysatorn.
FI: Poista analysaattorista näyte, reagenssi ja tyhjennysletku.
BG: Сваляте всички проби, реагенти и отцеждащи тръби от устройството за анализ.
HU: Távolítsa el az összes mintát, reagenst és leengedő csövet az analizátorból.
RO: Înlăturați toate probele, reactivii și tuburile de scurgere din analizor.
LT: Iš analizatoriaus išimkite visus mėginius, reagentų ir dreno vamzdelius.
RU: Извлеките из анализатора все пробы, реактивы и сливные трубки.
TR: Tüm numune, reaktif ve tahliye hortumlarını analiz cihazından çıkarın.
SK: Odstráňte z analyzátoru všetky vzorky, činidlá a vypúšťacie hadice.
SL: Z analizatorja odstranite vse cevke za vzorce, reagente in odvodne cevi.
HR: Uklonite sve uzorke i reagense te ispraznite cijevi analizatora.
EL: Αφαιρέστε όλες τις σωληνώσεις δείγματος, αντιδραστήριου και αποστράγγισης από τον αναλυτή.
ET: Eemaldage analüsaatorist kõik proovi-, reaktiivi- ja äravooluvoolikud.

9

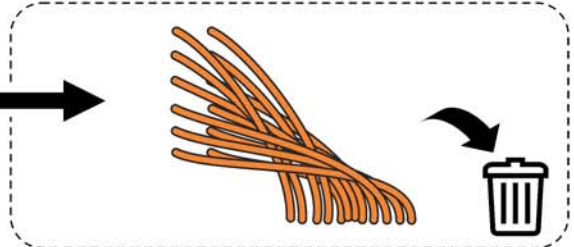
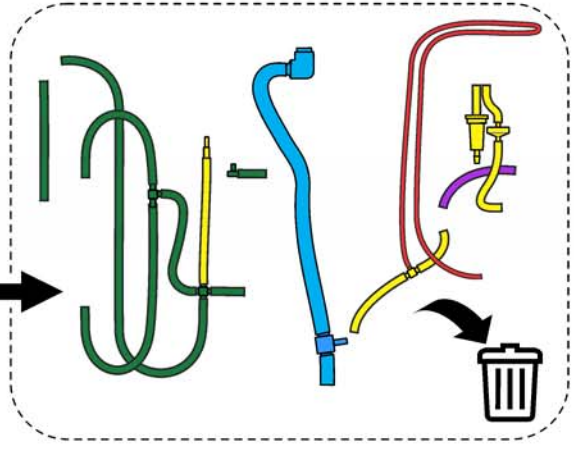
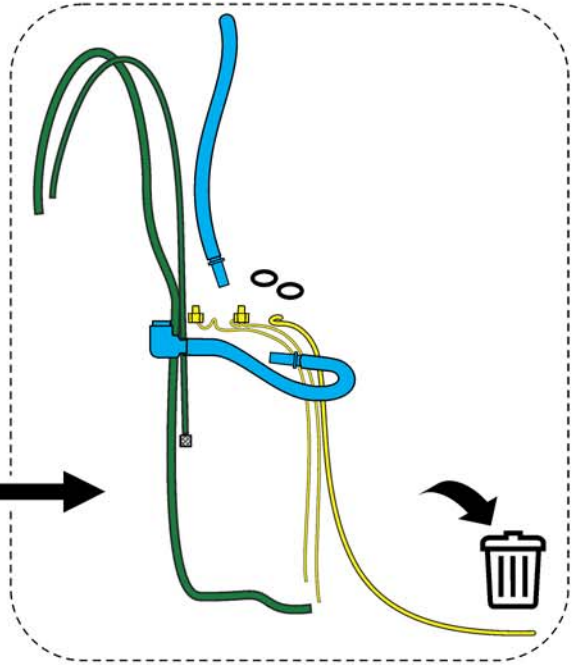
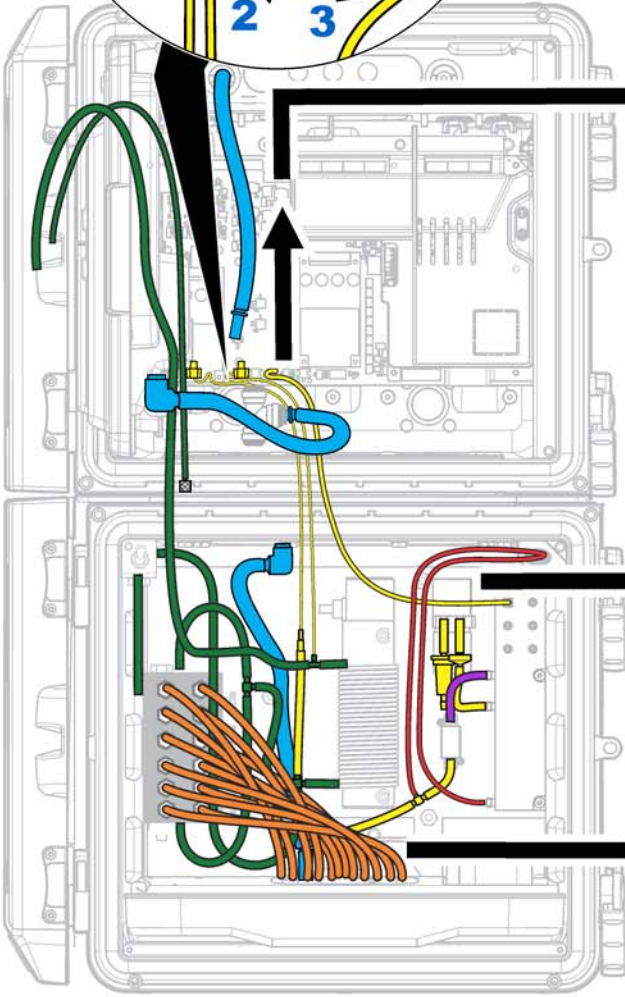
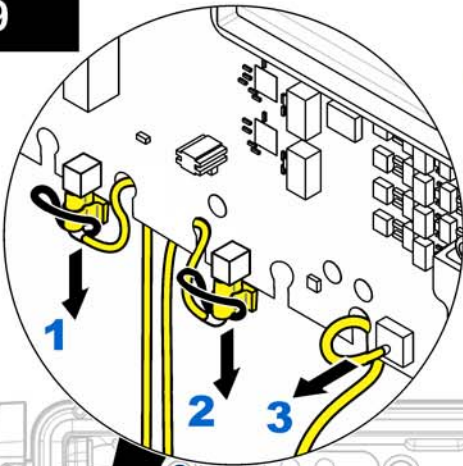

10



1



2



3

11

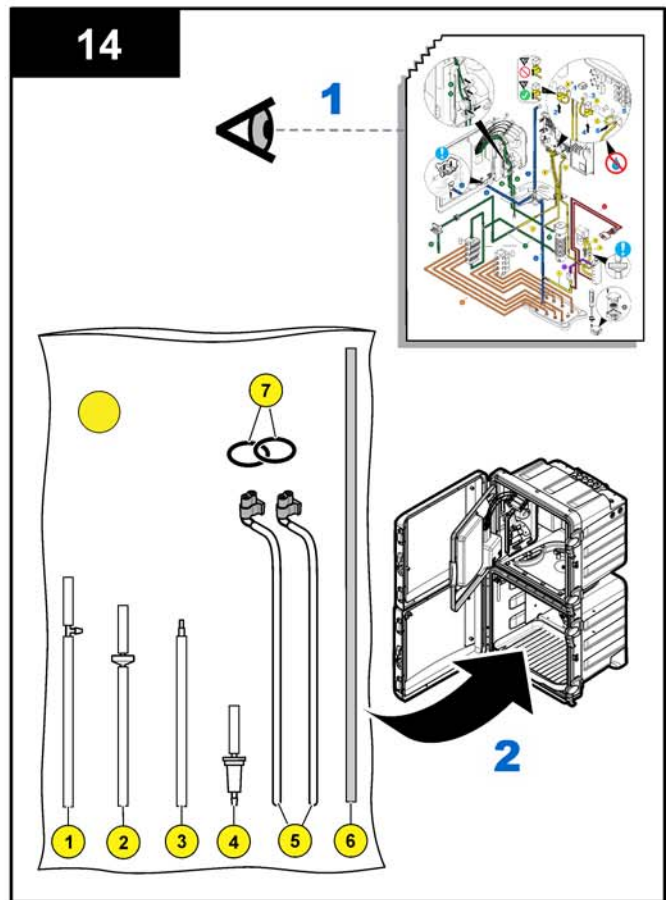
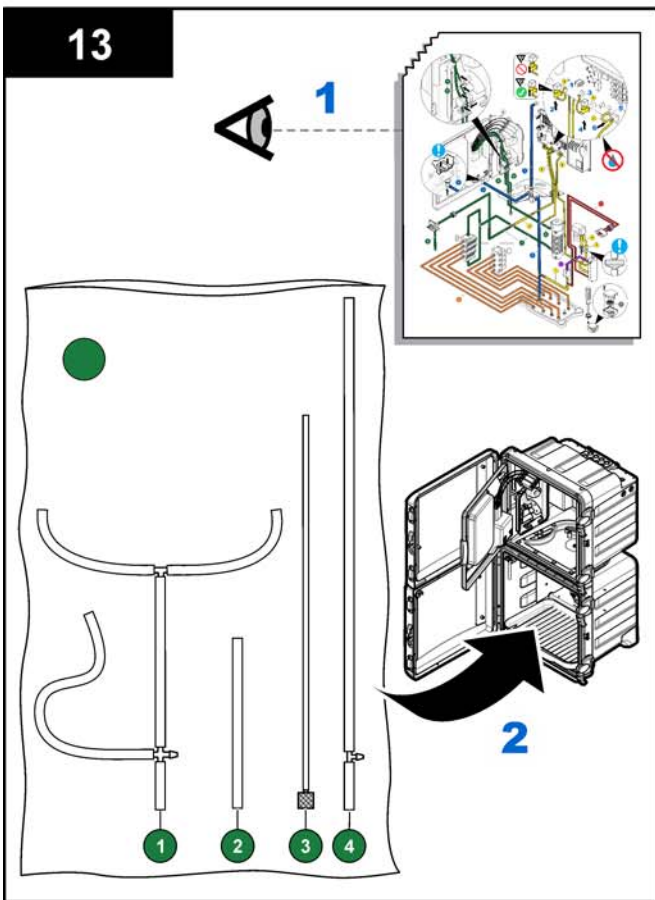
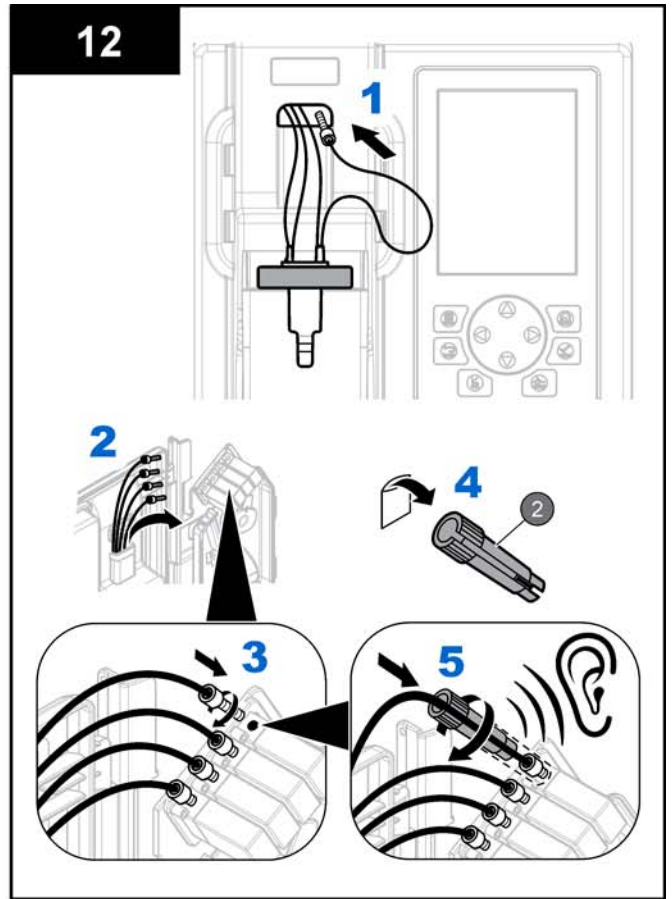
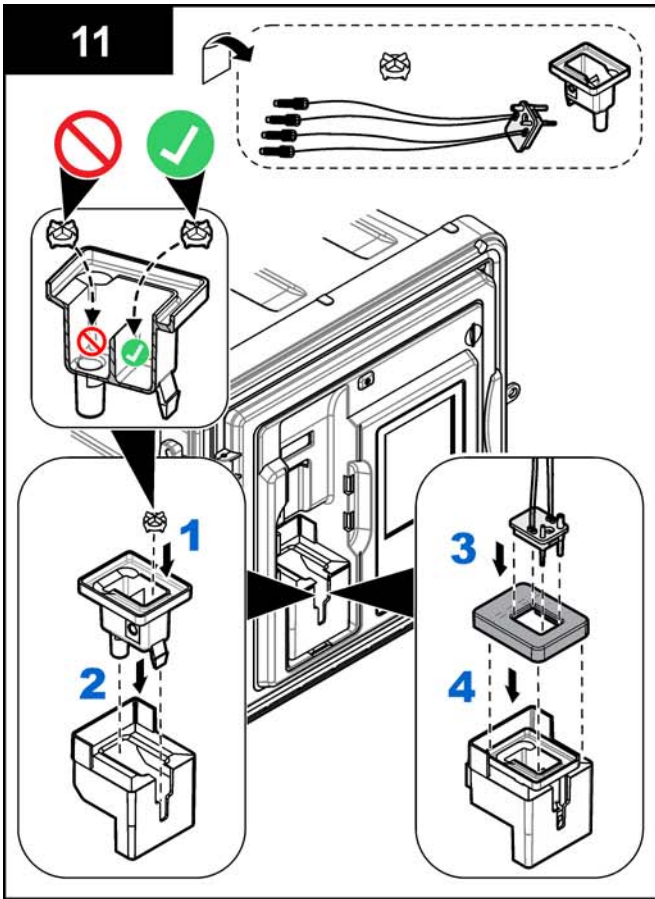



EN: This kit contains tubing for multiple sample streams. Some of the tubing in the orange-labeled bag may not be necessary.

DE: Dieses Set enthält Leitungen für mehrere Probenströme. Einige Leitungen aus dem Orange gekennzeichneten Beutel werden u. U. nicht benötigt.

IT: Questo kit contiene la tubatura per flussi di campioni multipli. Alcune delle tubature presenti nella confezione con etichetta arancione potrebbero non essere necessarie.

FR: Ce kit contient des tubes pour plusieurs flux d'échantillon. Il est possible que certains des tubes du sac avec l'étiquette orange ne soient pas nécessaires.

ES: Este kit incluye tubos para varios caudales de muestra. Puede que algunos tubos de la bolsa naranja no sean necesarios.

PT-BR: Este kit contém tubo para diversos fluxos de amostras. Alguns tubos na bolsa laranja com etiqueta não são necessários.

PT-PT: Este kit contém tubos para vários fluxos de amostra. Alguns dos tubos contidos no saco com etiqueta laranja podem não ser necessários.

ZH-CN: 该工具包包括适用于多个样品流的导管。标有橙色标签的包内的某些导管可能用不到。

JA: このキットには、試料水流を複数確立するためのチューブが含まれています。橙色のラベルの袋に入っているチューブは、余分である場合があります。

KO: 이 키트는 여러 샘플 흐름이 포함되어 있습니다. 옐로우 라벨이 있는 백에 들어 있는 일부 튜브는 필요하지 않을 수 있습니다.

TH: ชุดนี้ประกอบด้วยท่อสำหรับหลายกระแสตัวอย่าง อย่างบางอย่างที่อยู่ในถุงที่ติดป้ายสีส้มอาจไม่จำเป็น

CS: Tato sada obsahuje hadičky pro více proudů vzorků. Některé hadičky v sáčku s oranžovým označením nemusí být nutně zapotřebí.

DA: Dette sæt indeholder rørføring for flere prøvestrømme. Noget af rørføringen i tasken markeret med orange er måske ikke nødvendig.

NL: Deze kit bevat slangen voor meerdere monsterstromen. Bepaalde slangen in de zak met het oranje etiket zijn mogelijk niet nodig.

PL: Ten zestaw zawiera przewody dla wielu strumieni próbek. Część przewodów z woreczka oznaczonego kolorem pomarańczowym może nie być wymagana.

SV-SE: Satsen innehåller slangar för flera olika provströmmar. Några av slangarna i den orangefärgade påsen behövs kanske inte.

FI: Tässä pakkauksessa on letkuja useita näytteitä varten. Kaikkia oranssissa pussissa olevia letkuja ei välttämättä tarvita.

BG: Комплектът съдържа тръби за няколко различни проби. Възможно е някои от тръбите в торбичката с оранжева индикация да не са необходими.

HU: A készlet többféle mintához tartalmaz csöveket. A narancssárga címkéjű táskában lehetnek olyan csövek, amelyekre nincs szükség.

RO: Acest kit conține tuburi pentru fluxuri de probe multiple. Este posibil ca unele tuburi din săculețul cu etichetă portocalie să nu fie necesare.

LT: Šiame rinkinyje yra vamzdeliai keliems mėginių srautams. Kai kurie vamzdeliai oranžine etikete pažymėtame maišelyje gali būti nereikalingi.

RU: Этот комплект оснащен трубками для нескольких каналов отбора проб. Некоторые трубки из пакета с оранжевой наклейкой могут не понадобиться.

TR: Bu kit, birden çok numune akışı için hortum içerir. Turuncu etiketli torbadaki hortumların bazıları gerekli olmayabilir.

SK: Táto súprava obsahuje hadice pre viacnásobné vzorky. Niektoré hadice z vrečka označeného oranžovým štítkom nemusia byť potrebné.

SL: Komplet vsebuje cevke za več tokov vzorca. Nekaterih cevk v oranžno označeni vrečki morda ne boste potrebovali.

HR: U ovom kompletu nalaze se cijevi za više linija s uzorcima. Neke cijevi iz vrećice s narančastom oznakom možda neće biti potrebne.

EL: Αυτό το kit περιέχει σωληνώσεις για πολλές ροές δειγμάτων. Ορισμένες σωληνώσεις στη σακούλα με την πορτοκαλί ετικέτα, ενδεχομένως να μην χρειαστούν.

ET: Komplektis on mitme kanaliga seadme voolikud. Oranži sildiga kotis olevad mõned voolikud pole vajalikud.

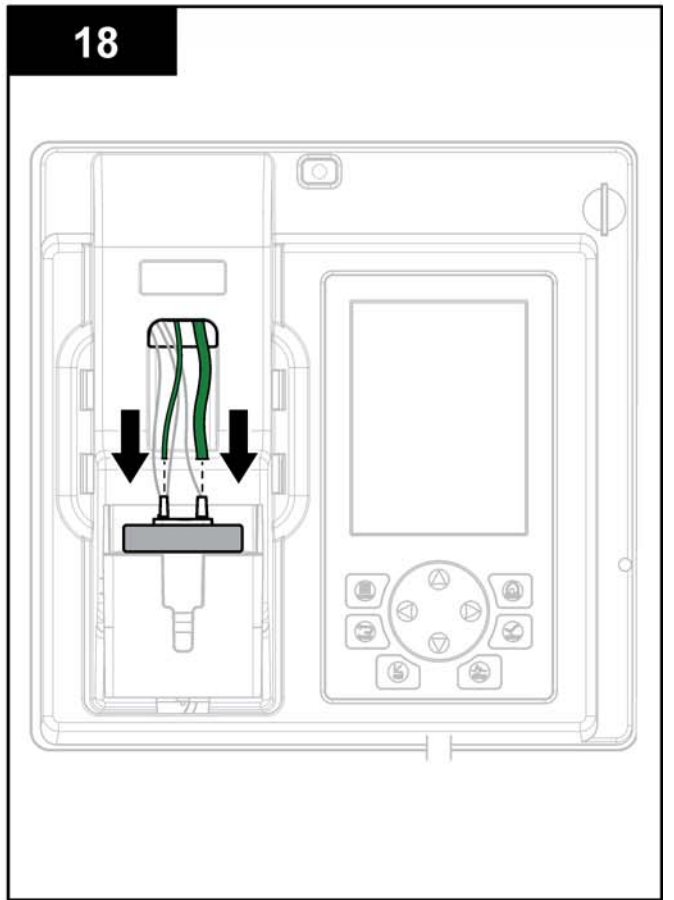
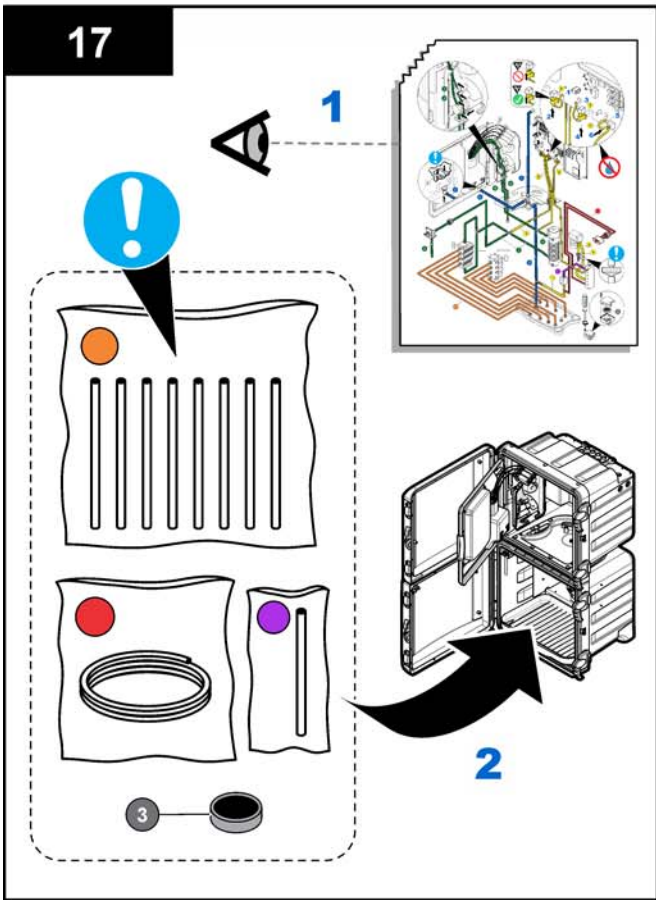
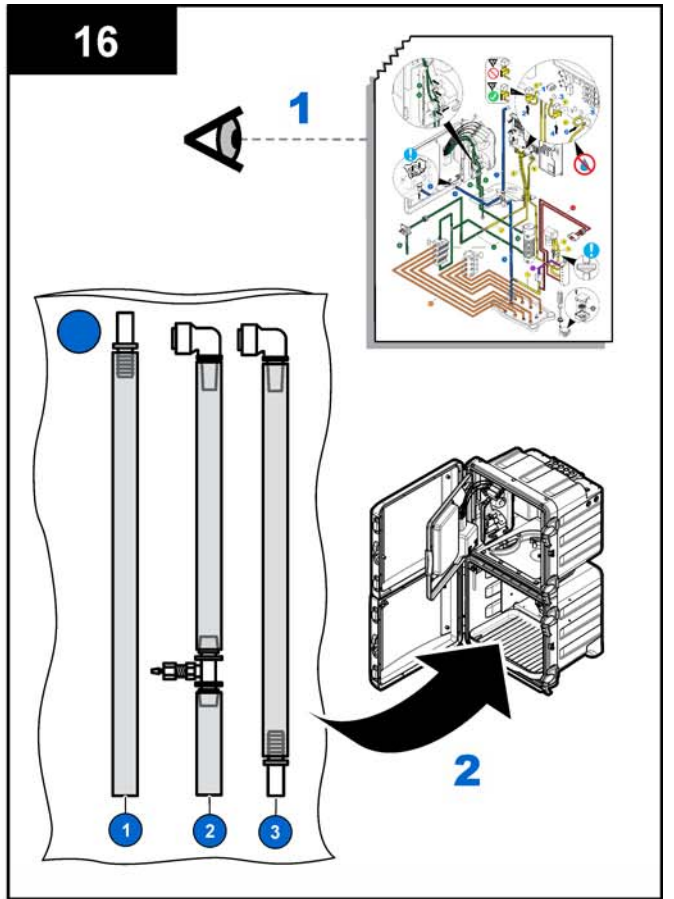
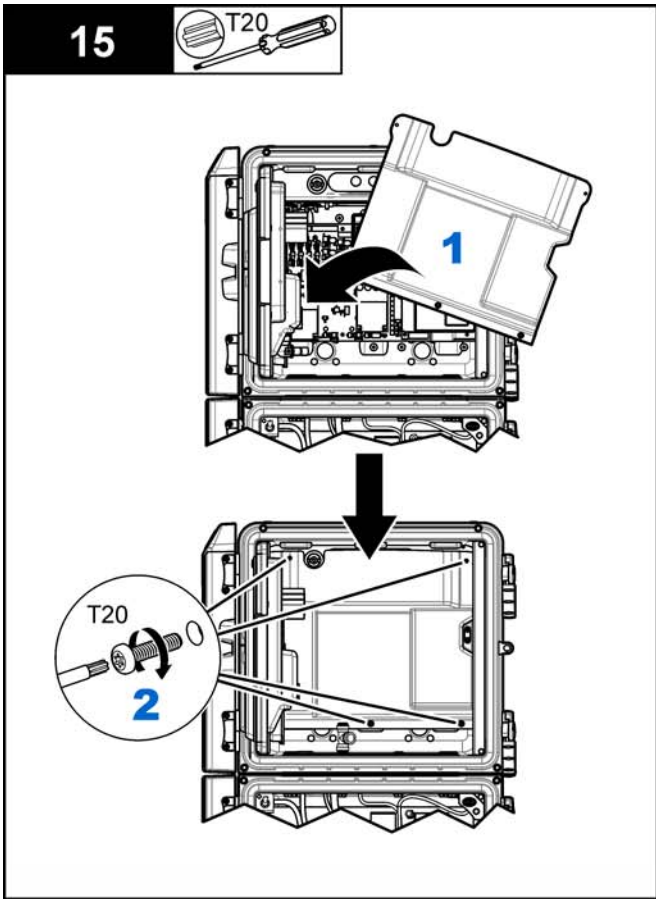

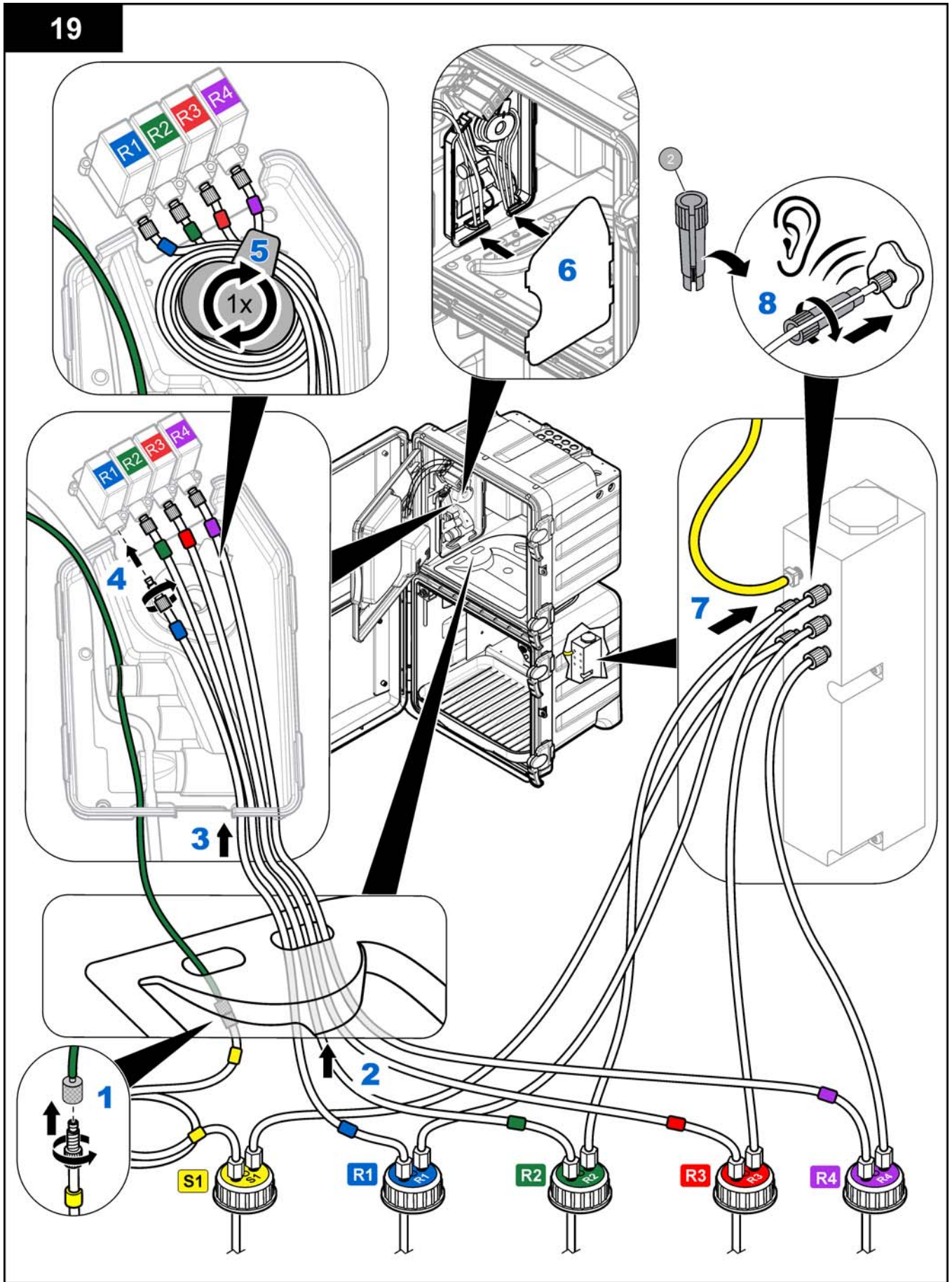

20

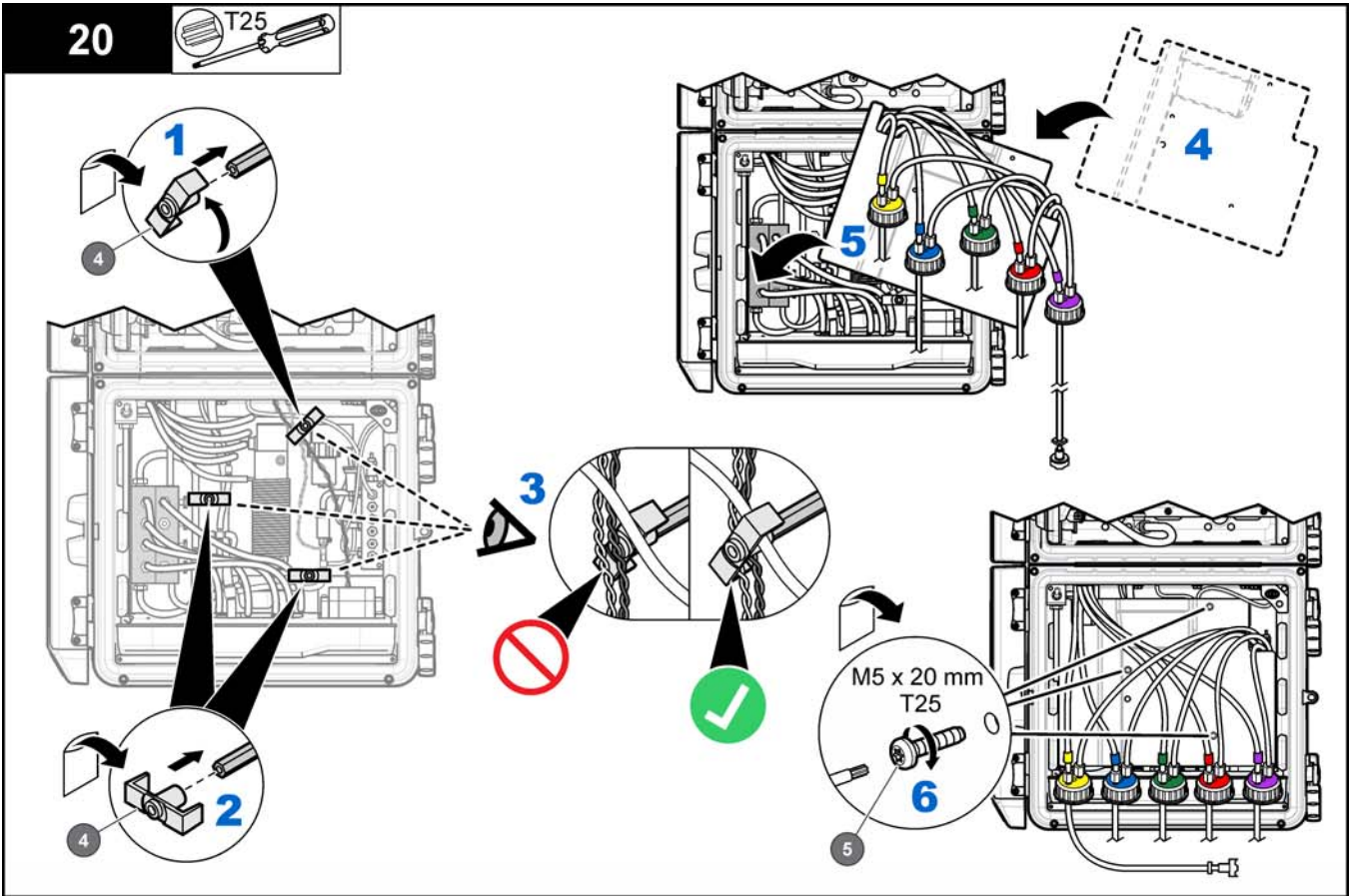

21

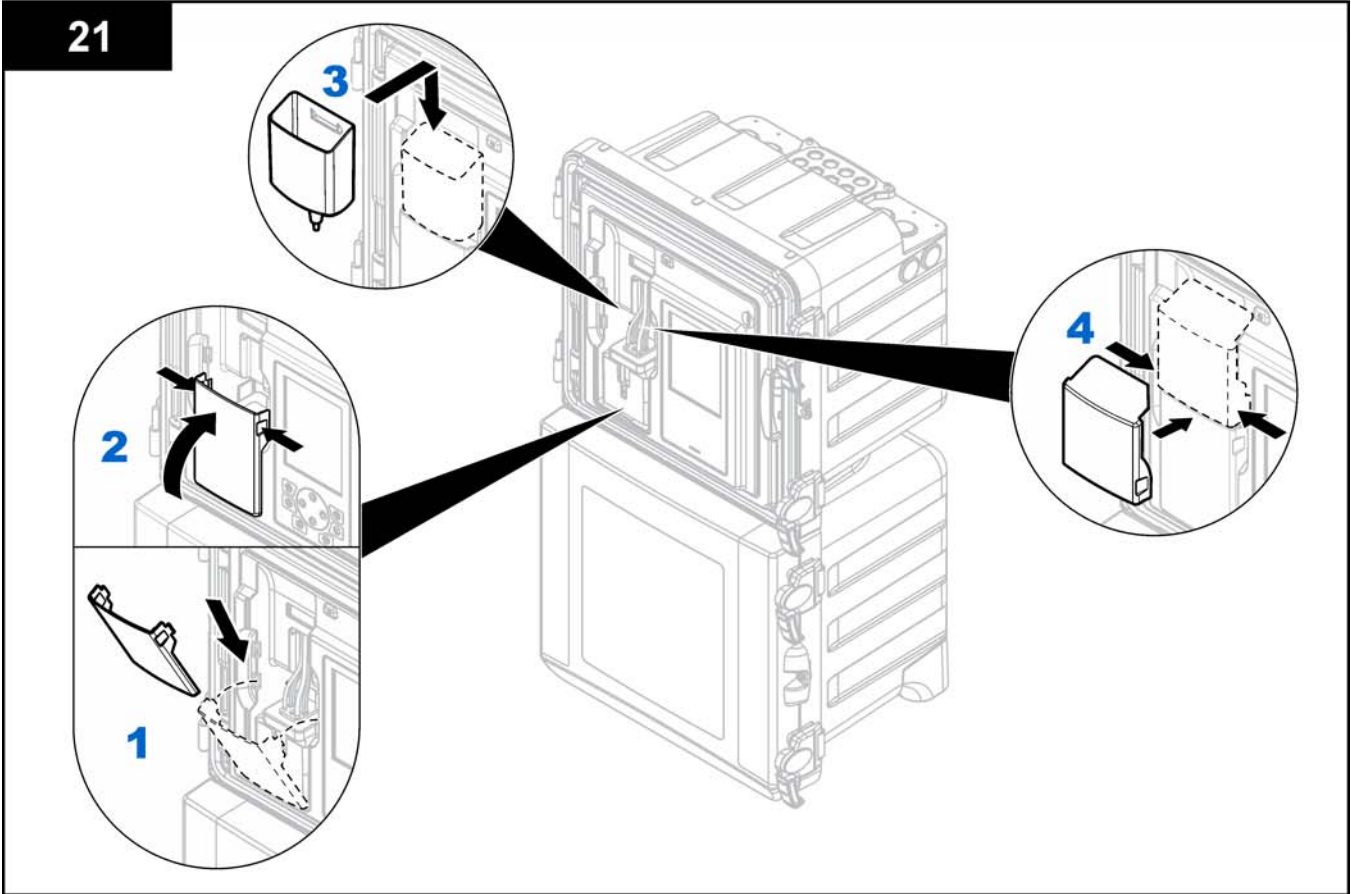



EN: After the new tubing is installed, refer to the maintenance manual to install the reagents, start the analyzer and prime the reagents.

DE: Nach der Montage der neuen Leitungen finden Sie im Wartungshandbuch Anleitungen zur Installation der Reagenzien, zur Inbetriebnahme des Analysators und zur Priorisierung der Reagenzien.

IT: Dopo l'installazione di una nuova tubatura, vedere il manuale di manutenzione per l'installazione dei reagenti, per l'avvio dell'analizzatore ed eseguire il priming dei reagenti.

FR: Après la mise en place des nouveaux tubes, reportez-vous au manuel de maintenance pour installer les réactifs, démarrer l'analyseur et amorcer les réactifs.

ES: Después de instalar los tubos nuevos, consulte el manual de mantenimiento para instalar los reactivos, encender el analizador y cebar los reactivos.

PT-BR: Depois de instalar o novo tubo, consulte o manual de manutenção para instalar os reagentes, iniciar o analisador e os reagentes principais.

PT-PT: Depois de os novos tubos estarem instalados, consulte o manual de manutenção para adicionar os reagentes, iniciar o analisador e encher os reagentes.

ZH-CN: 安装新导管后, 请参阅维护手册了解安装试剂、启动分析仪和填装试剂的相关信息。

JA: 新しいチューブを取り付けたら、メンテナンスマニュアルを参照して試薬をセットし、分析装置の起動と試薬のプライミングを行ってください。

KO: 새 튜브가 설치되면 유지보수 설명서를 참조하여 시약을 설치하고 분석기를 시작한 다음 시약을 준비하십시오.

TH: เมื่อติดตั้งท่อใหม่แล้ว โปรดดูคู่มือการบำรุงรักษา ในการติดตั้งสารทำปฏิกิริยา การเริ่มเครื่องวิเคราะห์ และการปรับแต่งสารทำปฏิกิริยา

CS: Jakmile je instalována nová hadička, instalujte činidla podle příručky pro údržbu, spusťte analyzátor a naplňte činidla.

DA: Efter installeringen af den nye rørføring skal du se vedligeholdelsesvejledningen for at installere reagenserne, starte analysatoren og gøre reagenserne klar.

NL: Raadpleeg de onderhoudshandleiding na het monteren van de nieuwe slangen om de reagentia aan te brengen, de analyser te starten en de reagentia te vullen.

PL: Po zainstalowaniu nowych przewodów należy skonsultować się z podręcznikiem serwisowym w celu zainstalowania odczynników, uruchomienia analizatora oraz napełnienia go odczynnikami.

SV-SE: När den nya slangen är installerad läser du i underhållshandboken om hur du installerar reagens, startar analysatorn och preparerar reagensen.

FI: Kun uudet letkut ovat paikoillaan, katso huolto-oppaasta lisätietoja reagenssien asentamisesta, analysaattorin käynnistämisestä ja reagenssien täyttämisestä.

BG: След поставяне на новата тръба, разгледайте ръководството за поддръжка, за да поставите реагентите, включите устройството за анализ и заредете реагентите.

HU: Az új csövek behelyezését követően tekintse meg a karbantartási kézikönyvet a reagensek behelyezéséhez, az analizátor elindításához és a reagensek feltöltéséhez.

RO: După instalarea noilor tuburi, consultați manualul de întreținere pentru a instala reactivii, pentru a porni analizorul și a amorsa reactivii.

LT: Sumontavę naują vamzdelį, vadovaudamiesi techninės priežiūros vadovu įtaisykite reagentus, paleiskite analizatorių ir patiekite reagentus.

RU: После установки новых трубок установите реактивы в соответствии с руководством по эксплуатации, запустите анализатор и заправьте реактивы.

TR: Yeni hortumlar takıldıktan sonra reaktiflerin takılması için bakım kılavuzuna başvurun, analiz cihazını çalıştırın ve reaktifleri akitin.

SK: Po inštalácii nových hadíc si pozrite príručku pre údržbu a umiestnite činidlá, spustite analyzátor a činidlá.

SL: Po namestitvi novih cevi v priročniku za vzdrževanje poiščite navodila za namestitve reagentov, zagon analizatorja in sesanje reagentov.

HR: Nakon postavljanja novih cijevi, pogledajte priručnik za održavanje kako biste postavili reagenze, pokrenuli analizator i pripremili reagenze.

EL: Αφού τοποθετήσετε τη νέα σωλήνωση, ανατρέξτε στο εγχειρίδιο συντήρησης, για την τοποθέτηση των αντιδραστηρίων, την εκκίνηση του αναλυτή και την προέγχυση των αντιδραστηρίων.

ET: Pärast uute voolikute ühendamist vaadake kasutusjuhendist, kuidas reaktiive paigaldada, analüsaatorit käivitada ja reaktiividega eeltäita.

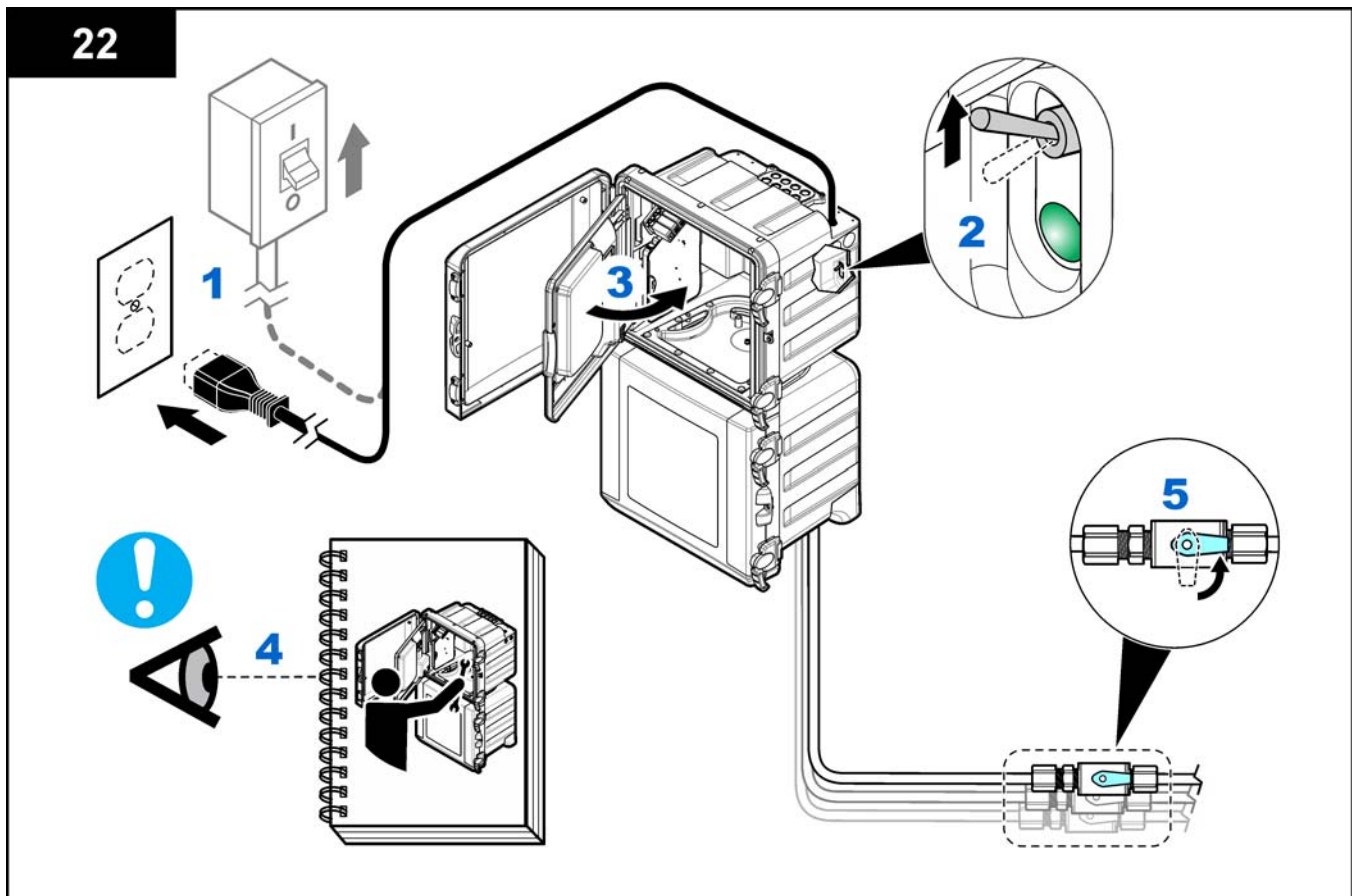

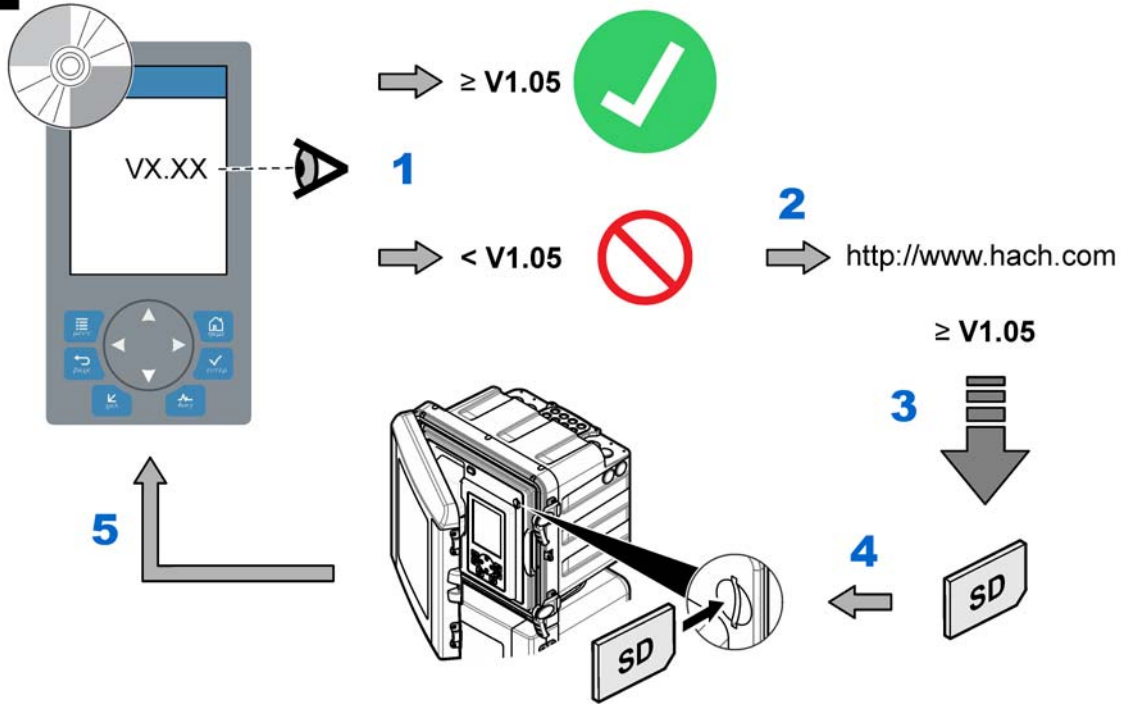

HACH COMPANY World Headquarters

P.O. Box 389, Loveland, CO 80539-0389 U.S.A.
Tel. (970) 669-3050
(800) 227-4224 (U.S.A. only)
Fax (970) 669-2932
orders@hach.com
www.hach.com

HACH LANGE GMBH

Willstätterstraße 11
D-40549 Düsseldorf, Germany
Tel. +49 (0) 2 11 52 88-320
Fax +49 (0) 2 11 52 88-210
info-de@hach.com
www.de.hach.com

HACH LANGE Sàrl

6, route de Compois
1222 Vézenaz
SWITZERLAND
Tel. +41 22 594 6400
Fax +41 22 594 6499



