

Manuel d'utilisation

Pocket Pro™ Salinité

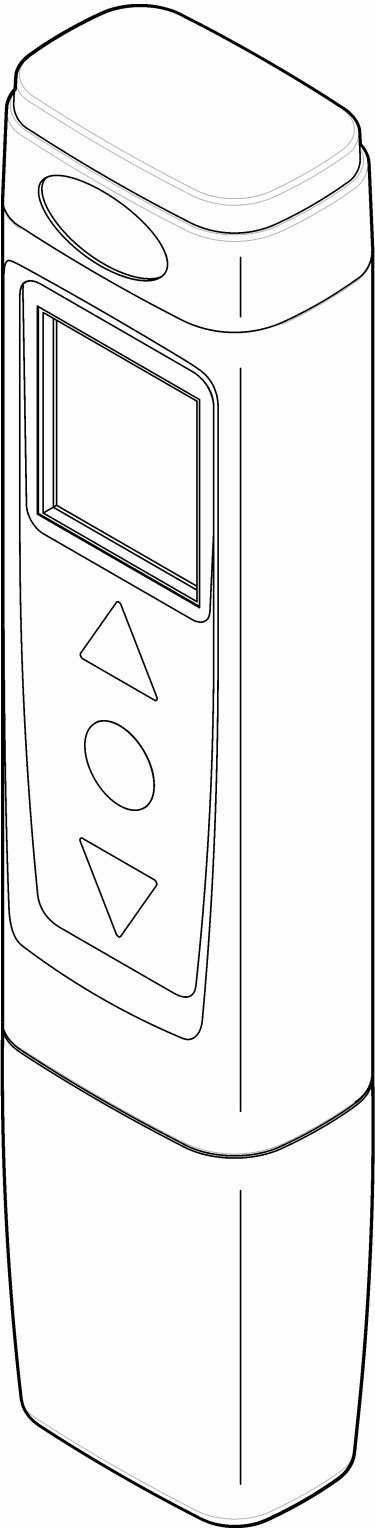

Caractéristiques

Ces caractéristiques sont susceptibles d'être modifiées sans avis préalable.

Caractéristiques	Détails
Dimensions (l x P x H)	37 x 30 x 170 mm (1,45 x 1,18 x 6,69 po)
Indice de protection du boîtier	IP67
Poids	135 g avec piles
Alimentation (interne)	Piles alcalines AAA (4x)
Autonomie sur piles	450 heures
Température de fonctionnement	0 à 50 °C (32 à 122 °F)
Température de stockage	-20 à 60 °C (-4 à 140 °F)
Taux d'humidité en fonctionnement	80 % (sans condensation)
Altitude	2 000 m (6 562 ft)
Plage de l'appareil de mesure	0.00 to 10.00 ppt
Résolution	0.01 ppt
Exactitude	±1 % FS
Points d'étalonnage	1 point <i>Remarque : L'étalonnage de la température n'est pas disponible.</i>
Etalon à reconnaissance automatique	12,88 mS/cm
Certifications	Marquage CE, FCC, label Industry Canada, marquage KC, RCM, réglementation RoHS chinoise
Garantie	Garantie d'un an, uniquement pour les défauts de fabrication. Les dommages liés à l'utilisation ne sont pas couverts.

Généralités

En aucun cas le fabricant ne pourra être tenu responsable des dommages résultant d'une utilisation incorrecte du produit ou du non-respect des instructions du manuel. Le constructeur se réserve le droit d'apporter des modifications à ce manuel et aux produits décrits, à tout moment, sans avertissement ni obligation. Les éditions révisées se trouvent sur le site Internet du fabricant.

Consignes de sécurité

Le fabricant décline toute responsabilité quant aux dégâts liés à une application ou un usage inappropriés de ce produit, y compris, sans toutefois s'y limiter, des dommages directs ou indirects, ainsi que des dommages consécutifs, et rejette toute responsabilité quant à ces dommages dans la mesure où la loi applicable le permet. L'utilisateur est seul responsable de la vérification des risques d'application critiques et de la mise en place de mécanismes de protection des processus en cas de défaillance de l'équipement.

Veuillez lire l'ensemble du manuel avant le déballage, la configuration ou la mise en fonctionnement de cet appareil. Respectez toutes les déclarations de prudence et d'attention. Le non-respect de cette procédure peut conduire à des blessures graves de l'opérateur ou à des dégâts sur le matériel.

Assurez-vous que la protection fournie avec cet appareil n'est pas défaillante. N'utilisez ni n'installez cet appareil d'une façon différente de celle décrite dans ce manuel.

Informations sur les risques d'utilisation

DANGER

Indique une situation de danger potentiel ou imminent qui, si elle n'est pas évitée, entraîne des blessures graves, voire mortelles.

⚠ AVERTISSEMENT

Indique une situation de danger potentiel ou imminent qui, si elle n'est pas évitée, peut entraîner des blessures graves, voire mortelles.

⚠ ATTENTION



Indique une situation de danger potentiel qui peut entraîner des blessures mineures ou légères.

AVIS

Indique une situation qui, si elle n'est pas évitée, peut occasionner l'endommagement du matériel. Informations nécessitant une attention particulière.

Étiquettes de mise en garde

Lisez toutes les informations et toutes les étiquettes apposées sur l'appareil. Des personnes peuvent se blesser et le matériel peut être endommagé si ces instructions ne sont pas respectées. Tout symbole sur l'appareil renvoie à une instruction de mise en garde dans le manuel.

	Si l'appareil comporte ce symbole, reportez-vous au manuel d'instructions pour consulter les informations de fonctionnement et de sécurité.
	Le matériel électrique portant ce symbole ne doit pas être mis au rebut dans les réseaux domestiques ou publics européens. Retournez le matériel usé ou en fin de vie au fabricant pour une mise au rebut sans frais pour l'utilisateur.

Certification

Réglementation canadienne sur les équipements radio provoquant des interférences, IECS-003, Classe B

Les données d'essai correspondantes sont conservées chez le constructeur.

This Class B digital apparatus meets all requirements of the Canadian Interference-Causing Equipment Regulations.

Cet appareil numérique de classe B répond à toutes les exigences de la réglementation canadienne sur les équipements provoquant des interférences.

FCC chapitre 15, limitations de classe B

Les données d'essai correspondantes sont conservées chez le constructeur. L'appareil est conforme à la partie 15 de la réglementation FCC. Le fonctionnement est soumis aux conditions suivantes :

1. Cet équipement ne peut pas causer d'interférence nuisible.
2. Cet équipement doit accepter toutes les interférences reçues, y compris celles qui pourraient entraîner un fonctionnement inattendu.

Les modifications de cet équipement qui n'ont pas été expressément approuvées par le responsable de la conformité aux limites pourraient annuler l'autorité dont l'utilisateur dispose pour utiliser cet équipement. Cet équipement a été testé et respecte les limitations d'un appareil numérique de classe B, conformément au chapitre 15 de la réglementation FCC. Ces limites ont pour but de fournir une protection raisonnable contre les interférences néfastes lorsque l'équipement fonctionne dans un environnement commercial. Cet équipement génère, utilise et peut irradier l'énergie des fréquences radio et, s'il n'est pas installé ou utilisé conformément au mode d'emploi, il peut entraîner des interférences dangereuses pour les communications radio. Le fonctionnement de cet équipement dans une zone résidentielle risque de causer des interférences nuisibles, dans ce cas l'utilisateur doit corriger les interférences à ses frais. Les techniques ci-dessous peuvent permettre de réduire les problèmes d'interférences :

1. Eloigner l'équipement du dispositif qui reçoit l'interférence.
2. Repositionner l'antenne de réception du périphérique qui reçoit les interférences.
3. Essayer plusieurs des techniques ci-dessus à la fois.

Présentation du produit

Le salinité de testeur Pocket Pro™ mesure la salinité des échantillons d'eau générale. Voir la section [Figure 1](#). Ce testeur est étanche et flottant.

Figure 1 Fonctions du produit

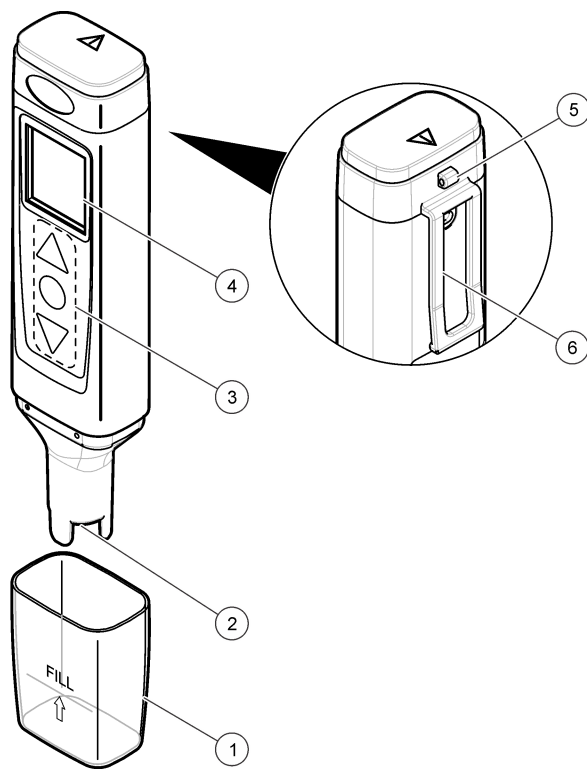

1 Capsule de sonde	3 Clavier	5 Cordon d'attache
2 Capteur	4 Affichage	6 Attache-ceinture

Composants du produit

Assurez-vous d'avoir bien reçu tous les composants. Reportez-vous à [Figure 2](#). Si un élément est absent ou endommagé, contactez immédiatement le fabricant ou un représentant.

Figure 2 Composants du produit

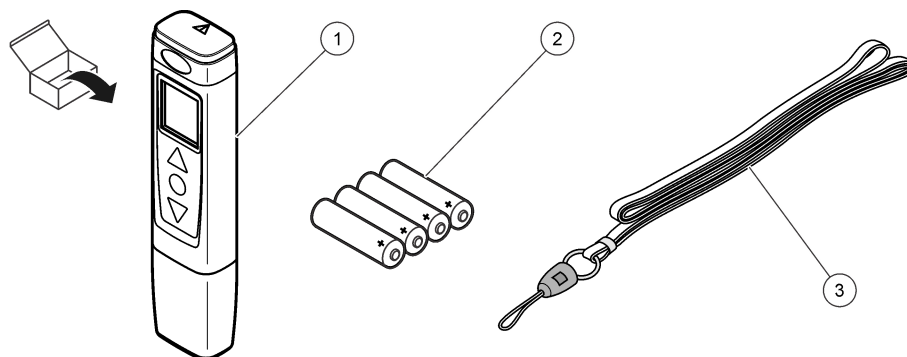

1 Testeur Pocket Pro	3 Cordon
2 Piles alcalines AAA (4x)	

Installation des piles

⚠ ATTENTION



Risque d'explosion. Une installation incorrecte des piles peut libérer des gaz explosifs. Veillez à ce que les piles soient du même type chimique homologué et à ce qu'elles soient insérées dans le bon sens. Ne mélangez pas des piles neuves et des piles usagées.

⚠ AVERTISSEMENT



Risque d'incendie. La substitution du type de pile n'est pas autorisée. Utilisez uniquement des piles alcalines.

Installer les quatre piles alcalines AAA dans le testeur. Reportez-vous aux procédures présentées à la [Figure 3](#).

Figure 3 Installation des piles

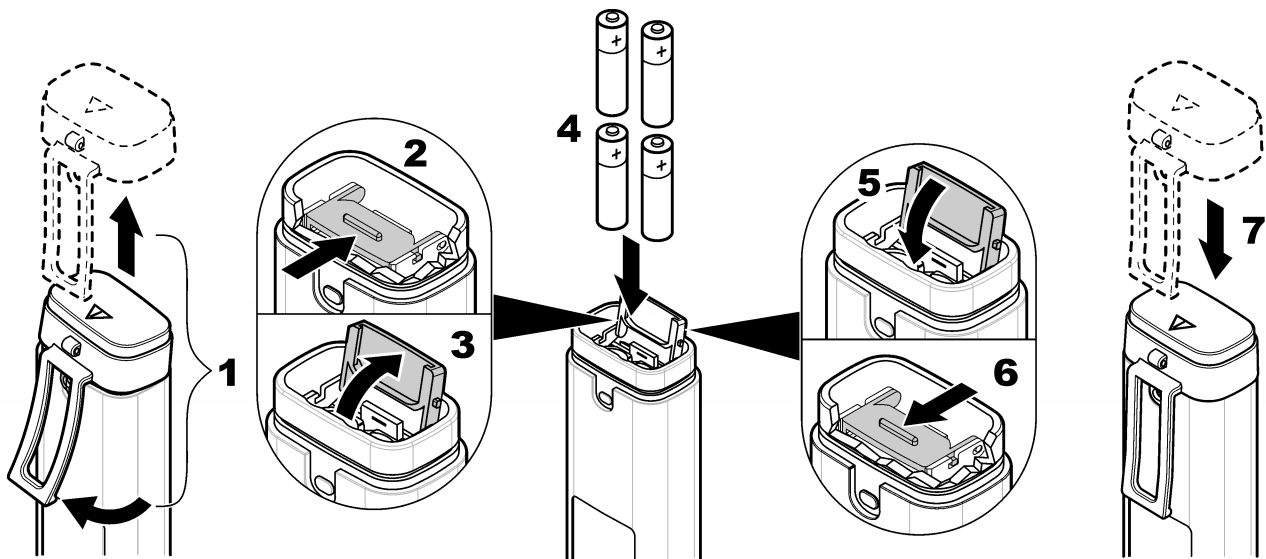

Interface utilisateur et navigation

Description de l'affichage

[Figure 4](#) affiche les mesures, les informations sur la norme d'étalonnage et les icônes d'indication affichées à l'écran. [Tableau 1](#) donne des descriptions des icônes.

Figure 4 Afficher une présentation

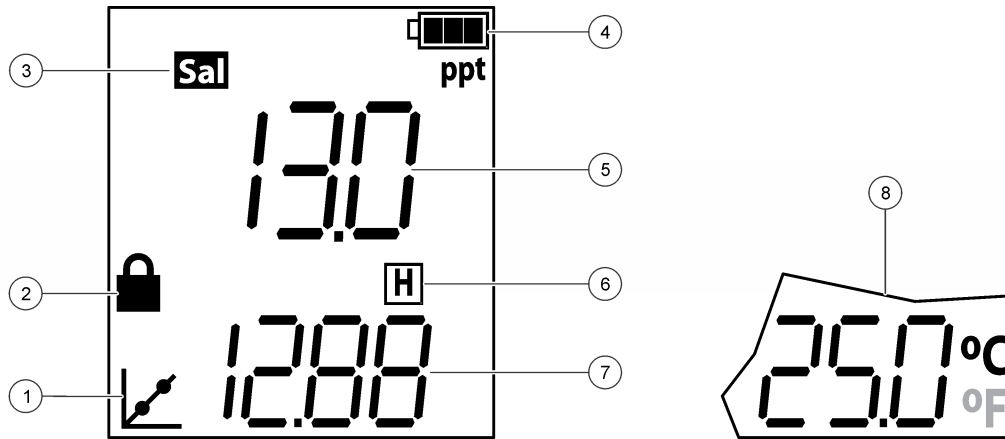

1 Icône d'étalonnage	4 Icône de batterie	7 Etalon attendu ¹
2 Icône de verrouillage	5 Valeur du paramètre	8 Température
3 Paramètres	6 Etalon mesuré pour le dernier étalonnage (élevé)	

Tableau 1 Afficher les icônes

Icône	Description
	Affiche le niveau de charge de la pile. Clignote lorsque la charge de la pile est inférieure à 10 %.
	S'affiche lorsque la fonction de verrouillage est activée. Lorsque la fonction de verrouillage est activée, la valeur du paramètre à l'écran ne change pas. Appuyer sur pour activer ou désactiver la fonction de verrouillage.
	S'affiche lorsque le testeur est en mode d'étalonnage.

Description du clavier

Figure 5 affiche le clavier. Tableau 2 affiche une description des touches.

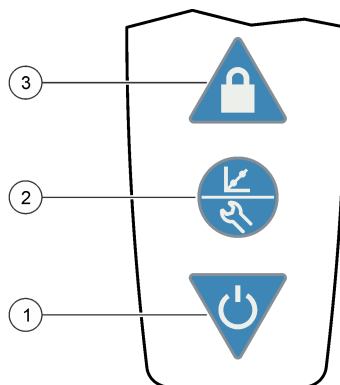

Figure 5 Présentation du clavier



1 Touche d'alimentation	2 Touche Etalonnage/Paramètres	3 Loquet
-------------------------	--------------------------------	----------

¹ S'affiche pendant l'étalonnage

Tableau 2 Fonctions des touches

Touche	Description
	Appuyer sur la touche et la maintenir pour mettre sous tension ou hors tension.
	Appuyer pour lancer un étalonnage. Pour quitter un étalonnage, appuyer sur la touche et la maintenir. Appuyer sur la touche et la maintenir pour afficher "SEt" et accéder au menu des paramètres. Pour quitter le menu des paramètres, appuyer sur la touche et la maintenir pour afficher « END » à l'écran. Dans le menu des paramètres, appuyer sur la touche pour faire défiler les paramètres. Remarque : L'alimentation ne peut pas être mise hors tension lorsque le mode de paramétrage ou d'étalonnage est actif.
	Appuyer pour activer ou désactiver la fonction de verrouillage. Lorsque la fonction de verrouillage est activée, l'icône de verrouillage et la valeur du paramètre à l'écran ne changent pas.

Etalonnage

⚠ ATTENTION



Risque d'exposition chimique. Respectez les procédures de sécurité du laboratoire et portez tous les équipements de protection personnelle adaptés aux produits chimiques que vous manipulez. Consultez les fiches de données de sécurité (MSDS/SDS) à jour pour connaître les protocoles de sécurité applicables.



Etalonner le testeur avant l'utilisation initiale et lorsque :

- Les résultats dérivent
- Les résultats ne sont pas précis

Avant l'étalonnage initial et après un stockage à sec, faire tremper le capteur plusieurs minutes dans l'échantillon ou l'eau du robinet.

Etalonnage

Eléments à collecter : testeurCondHR : Un étalon à reconnaissance automatique, testeur CondLR : Un ou deux étalons à reconnaissance automatique, testerMTDHR : Un étalon à reconnaissance automatique, tester MTDLR : Un ou deux étalons à reconnaissance automatique, Un étalon à reconnaissance automatique

1. Couper l'alimentation.
2. Retirer le capuchon du capteur.
3. Appuyer sur  pour activer le mode d'étalonnage.
Les étalons à reconnaissance automatique à mesurer sur le testeur s'affichent sur la ligne du bas.
4. Rincer le capteur et le capuchon à l'eau déminéralisée et les sécher.
5. Verser l'étalon affiché jusqu'à la ligne de remplissage du capuchon.
6. Insérer complètement le capteur dans le capuchon.
7. Si la mesure est stable, appuyer sur la touche  pour enregistrer l'étalonnage et activer le mode de mesure continue. La valeur mesurée clignote 3 fois puis s'arrête. « END » s'affiche alors à l'écran.
8. Rincer le capteur et le capuchon à l'eau déminéralisée et les sécher.

Mesure



Remarque : Lorsque la sonde est immergée, la présence de bulles d'air sous sa pointe peut ralentir la stabilisation ou entraîner une erreur de mesure. Secouer le testeur pour supprimer les bulles d'air.

1. Couper l'alimentation.
2. Retirer le capuchon du capteur.
3. Si l'icône de verrouillage s'affiche à l'écran, appuyer sur  pour activer le mode de mesure continue.
4. Rincer le capteur et le capuchon à l'eau déminéralisée et les sécher.
5. Verser l'échantillon d'eau jusqu'à la ligne de remplissage du capuchon.
6. Insérer complètement le capteur dans le capuchon. La valeur mesurée s'affiche sur la ligne du haut.



7. Pour conserver à l'écran la valeur mesurée lorsque le capteur est retiré de l'échantillon, appuyer sur .
Remarque : L'icône de verrouillage s'affiche à l'écran lorsque la mesure est stable.
8. Pour mesurer un autre échantillon, suivez les étapes 3–7.
9. Une fois les mesures terminées :
 - a. Rincer le capuchon de la sonde avec de l'eau déminéralisée.
 - b. Placer le capuchon sur le testeur.
 - c. Couper l'alimentation.

Utilisation avancée

Configurez les réglages

1. Appuyer et maintenir  pour afficher « SET » à l'écran
2. Appuyer sur  pour faire défiler les paramètres. La valeur actuelle du paramètre s'affiche sur la ligne du bas.

Option	Description
Unit	Sélectionner l'unité de température affichée à l'écran — C (Celsius) or F (Fahrenheit).
Unit	Sélectionner l'unité de salinité affichée à l'écran — ppt ou %.
AOFF	Réglez la fonction d'arrêt automatique sur On (activer, par défaut) ou Off (désactivé). Lorsque la fonction est On, l'alimentation est automatiquement mise hors tension après 8 minutes d'inactivité.
rSEt	Rétablir les paramètres d'usine par défaut — Yes ou No (défaut). Lorsqu'il est défini sur Yes, rétablit les paramètres d'usine et les valeurs par défaut.

3. Pour modifier la valeur du paramètre, appuyer sur  ou .
4. Une fois les modifications terminées, appuyer et maintenir  pour afficher « End » et activer le mode de mesure continue.

Maintenance

ATTENTION



Dangers multiples. Seul le personnel qualifié doit effectuer les tâches détaillées dans cette section du document.

Nettoyage du capteur

Nettoyer le capteur lorsque :

- La stabilisation est lente
 - Les résultats dérivent ou ne sont pas précis
1. Tremper le capteur dans l'agent nettoyant applicable. Voir la section [Tableau 3](#).
 2. Rincer ou faire tremper le capteur dans l'eau déminéralisée pendant 1 minute.

Tableau 3 Agents nettoyants

Contaminant	Agent nettoyant	Durée
Graisse, huiles et corps gras	Solution de nettoyage d'électrode	2 heures maximum
Dépôt de minéraux	Solution acide chlorhydrique (HCl) 10 %	5 minutes maximum

Remplacement des piles

Si l'icône de la pile clignote ou que le testeur ne s'allume pas, remplacer les quatre piles. Voir [Installation des piles](#) à la page 5.

Dépannage

Message	Cause possible	Solution
« - - - - » (ligne du haut)	La valeur du paramètre n'est pas comprise dans la plage de mesure du testeur. Reportez-vous à la Caractéristiques à la page 2.	Vérifier que la valeur de l'échantillon est comprise dans la plage de mesure du testeur. Nettoyer soigneusement le capteur. Reportez-vous à la Nettoyage du capteur à la page 8. Calibrer selon les besoins.
« - - - - » (ligne du bas)	La valeur de température n'est pas comprise dans la plage de température de fonctionnement du testeur ou une défaillance du capteur de température s'est produite. Pour connaître la plage de température de fonctionnement, voir Caractéristiques à la page 2.	Vérifier que la température de l'échantillon est comprise dans la plage de température de fonctionnement du testeur. Au besoin, contacter l'assistance technique. Remarque : Le testeur peut toujours être utilisé en cas de défaillance du capteur de température, mais sans compensation automatique de la température.
L'icône de la pile clignote	Le niveau de charge des piles est inférieur à 10 %.	Remplacer les quatre piles. Reportez-vous à la Installation des piles à la page 5.

Pièces de rechange

⚠ AVERTISSEMENT



Risque de blessures corporelles. L'utilisation de pièces non approuvées comporte un risque de blessure, d'endommagement de l'appareil ou de panne d'équipement. Les pièces de rechange de cette section sont approuvées par le fabricant.

Remarque : Les numéros de référence de produit et d'article peuvent dépendre des régions de commercialisation. Prenez contact avec le distributeur approprié ou consultez le site web de la société pour connaître les personnes à contacter.

Tableau 4 Pièces de rechange

Description	Quantité	Article n°
Piles alcalines AAA	Boîte de 4	4674300
Cordon	1	201305
SINGLET, 12,88 mS/cm	Boîte de 20	2771520

HACH COMPANY World Headquarters

P.O. Box 389, Loveland, CO 80539-0389 U.S.A.
Tel. (970) 669-3050
(800) 227-4224 (U.S.A. only)
Fax (970) 669-2932
orders@hach.com
www.hach.com

HACH LANGE GMBH

Willstätterstraße 11
D-40549 Düsseldorf, Germany
Tel. +49 (0) 2 11 52 88-320
Fax +49 (0) 2 11 52 88-210
info-de@hach.com
www.de.hach.com

HACH LANGE Sàrl

6, route de Compois
1222 Vérenaz
SWITZERLAND
Tel. +41 22 594 6400
Fax +41 22 594 6499

